

QUASAR SCIENCE

Double Rainbow

LED Linear Light

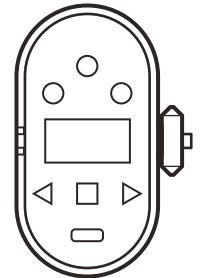
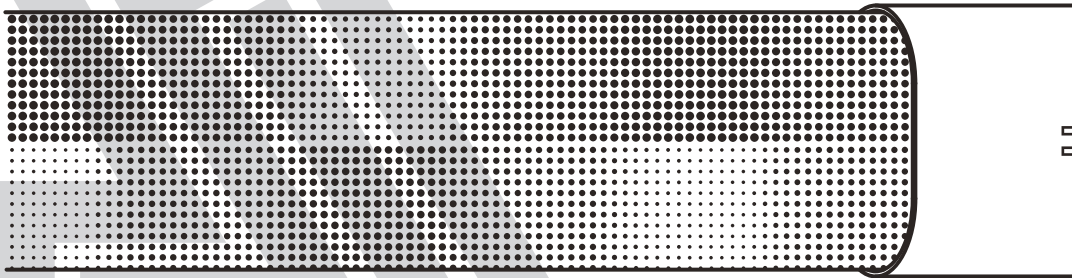

Quick Start Guide

Table of Contents

| | |
|---------------------------------|----|
| Double Rainbow | 6 |
| Copyright | 6 |
| Safety Information | 7 |
| Overview | 9 |
| What's in the Box | 9 |
| R2 - Overview | 10 |
| RR Interface Layout | 11 |
| Button Shortcuts | 13 |
| Mounting RR | 14 |
| Screen Information Layout | 15 |
| Basic Specifications | 17 |
| Manual Mode | 18 |
| Getting Started | 18 |
| Status Lights | 20 |
| Power Options | 24 |
| Main Menu - Manual Mode | 25 |
| Config Menu | 26 |
| Pixel Layout & Grouping | 27 |
| Wired Control Menu | 28 |
| Wireless Control Menu | 30 |
| Lead/Follow Mode | 31 |
| Output Mode | 32 |
| Power On Mode | 34 |
| Effects (Manual) | 35 |
| DMX | 38 |
| Warranty | 49 |
| Copyright | 50 |
| Double Rainbow | 51 |
| Urheberrechte © | 51 |
| Sicherheit | 52 |
| Überblick | 55 |

| | |
|--|-----|
| Lieferumfang | 55 |
| R2 - Übersicht | 56 |
| R2-Schnittstellenlayout | 57 |
| Tastenkürzel | 59 |
| Montage R2 | 60 |
| Layout der Bildschirminformationen | 61 |
| Grundlegende Spezifikationen | 64 |
| Manueller Modus | 65 |
| Einstieg | 65 |
| Statusleuchten | 67 |
| Energieoptionen | 71 |
| Hauptmenü - Manueller Modus | 72 |
| Konfigurationsmenü | 73 |
| Pixel-Layout & Gruppierung | 74 |
| Kabelgebundenes Steuerungsmenü | 75 |
| Drahtloses Steuerungsmenü | 77 |
| Lead/Follow-Modus | 78 |
| Ausgabemodus | 79 |
| Einschaltmodus | 81 |
| Effekte (manuell) | 82 |
| DMX | 85 |
| Garantie | 96 |
| Urheberrechte © | 97 |
| Double Rainbow | 98 |
| droits d'auteur | 98 |
| Sécurité | 99 |
| Aperçu | 101 |
| étendue de la livraison | 101 |
| R2 - Aperçu | 102 |
| Disposition de l'interface RR | 103 |
| Raccourcis des boutons | 105 |
| Montage RR | 106 |
| Disposition des informations sur l'écran | 107 |
| Spécifications de base | 110 |

| | |
|---|-----|
| Mode manuel | 111 |
| Commencer | 111 |
| Voyants d'état | 113 |
| Options d'alimentation | 117 |
| Menu principal - Mode manuel | 118 |
| Menu de configuration | 119 |
| Disposition et regroupement des pixels | 120 |
| Menu de contrôle filaire | 121 |
| Menu de contrôle sans fil | 123 |
| Mode avance/suivi | 124 |
| Mode de sortie | 125 |
| Mode de mise sous tension | 127 |
| Effets (Manuel) | 128 |
| DMX | 131 |
| garantie | 142 |
| droits d'auteur | 143 |
| Double Rainbow | 144 |
| Diritto d'autore | 144 |
| Sicurezza | 145 |
| Panoramica | 147 |
| ambito di consegna | 147 |
| R2 - Panoramica | 148 |
| Layout dell'interfaccia RR | 149 |
| Tasti di scelta rapida | 151 |
| Montaggio RR | 152 |
| Layout delle informazioni sullo schermo | 153 |
| Specifiche di base | 156 |
| Modalità manuale | 157 |
| Iniziare | 157 |
| Luci di stato | 159 |
| Opzioni di alimentazione | 163 |
| Menu principale - Modalità manuale | 164 |
| Menù di configurazione | 165 |
| Layout e raggruppamento dei pixel | 166 |

| | |
|----------------------------------|-----|
| Menu di controllo cablato | 167 |
| Menu di controllo wireless | 169 |
| Modalità guida/seguì | 170 |
| Modalità di uscita | 171 |
| Modalità di accensione | 173 |
| Effetti (manuale) | 174 |
| DMX | 177 |
| Garanzia | 188 |
| Diritto d'autore | 189 |

Copyright

Copyright © 2022

All rights reserved.

Original Instructions: English

All rights reserved throughout the world. No part of this publication may be stored in a retrieval system, transmitted, copied or reproduced in any way, including, but not limited to, photocopy, photograph, magnetic or other record without the prior agreement and permission in writing of Videndum Plc.

Disclaimer

The information contained in this publication is believed to be correct at the time of printing. Videndum Ltd reserves the right to make changes to the information or specifications without obligation to notify any person of such revision or changes. Changes will be incorporated in new versions of the publication. We are making every effort to ensure that our publications are updated on a regular basis to reflect changes to product specifications and features. Should this publication not contain information on the core functionality of your product, please let us know. You may be able to access the latest revision of this publication from our website. Videndum Production Solutions Ltd reserves the right to make changes to product design and functionality without notification.

Trademarks

All product trademarks and registered trademarks are the property of Videndum Plc.

All other trademarks and registered trademarks are the property of their respective companies.

Published by:

Videndum Production Solutions Ltd

Email: publications@videndum.com

Safety Information

Important information on the safe installation and operation of this product. Read this information before operating the product. For your personal safety, read these instructions. Do not operate the product if you do not understand how to use it safely. Save these instructions for future reference.

Warning Symbols Used in these Instructions

Important information on the safe installation and operation of this product. Read this information before operating the product. For your personal safety, read these instructions. Do not operate the product if you do not understand how to use it safely. Save these instructions for future reference.



WARNING

Where there is a risk of personal injury or injury to others, comments appear supported by the warning triangle symbol. Where there is a risk of damage to the product, associated equipment, process or surroundings, comments appear supported by the word 'Caution'.



DANGER

Where there is a risk of electric shock, comments appear supported by the hazardous voltage warning triangle.

Electrical Connection



DANGER

Risk of electric shock. Do not remove cover, no user servicable parts inside the product.



WARNING

Risk of electric shock. Always check cables for signs of damage. Damaged cables can cause personal injury and/or damage the equipment.



DANGER

Refer servicing to qualified service personnel.

Operation



WARNING

Special precautions and handling instructions are contained in this user guide and should be strictly adhered to for safe and reliable operation.



WARNING

Never use flammable or combustible materials and solvents around lights.



CAUTION

The product should not be used outside the operating temperature limits. Refer to the product technical specifications for the operating limits for the product.



WARNING

Protect the product from water, moisture and dust. The presence of electricity near water can be dangerous.



CAUTION

Do not directly look into the light, it can cause harm to your eyes.



CAUTION

Do not look at the LEDs with a magnifying glass or any other optical instrument that may concentrate the light output.

Maintenance



DANGER

The fitting of non-approved parts or accessories, or the carrying out of non-approved alterations or servicing can be dangerous and could affect the safety of the product. It may also invalidate the terms and conditions of the product warranty.



DANGER

Never attempt to service this light. Refer servicing to qualified service personnel.

Overview

WHAT'S IN THE BOX

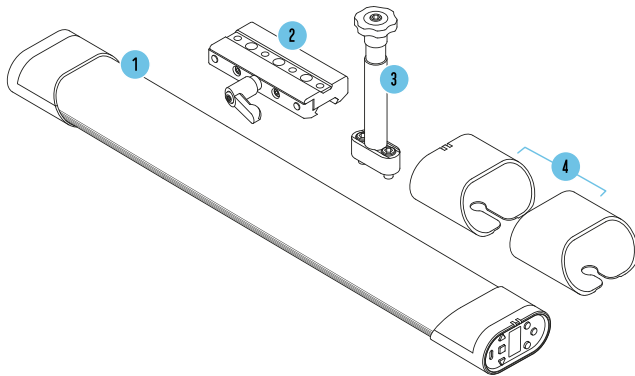

| No. | Description | QTY |
|-----|--|-----|
| 1 | R2 LED Linear Lightwith Ossium Rail(Q25R2 shown) | 1 |
| 2 | QS Slider | 1 |
| 3 | QS Dual ScrewBaby Pin | 1 |
| 4 | Q-Boot Silicon Bumpers | 2 |
| N/A | 8ft AC Power Cable | 1 |
| N/A | 8ft DC Power Cable:P-TAP to 2.1mm Barrel | 1 |
| N/A | Quick Start Guide | 1 |
| N/A | Short Cut Guide | 1 |
| N/A | 3/16 Hex Wrench | 1 |

R2 - OVERVIEW

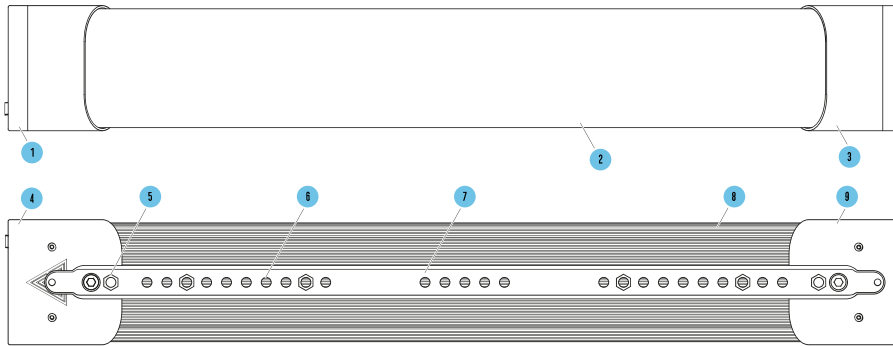

| | |
|----|------------------|
| 1 | Power Side |
| 2 | Lens Hatch |
| 3 | Slim Diffuser |
| 4 | Control Side |
| 5 | End Cap |
| 6 | (White Hexagons) |
| 7 | Mounting Holes |
| 8 | Ossium Rail |
| 9 | Heat Sink |
| 10 | End Cap |

*RR50 shown as reference



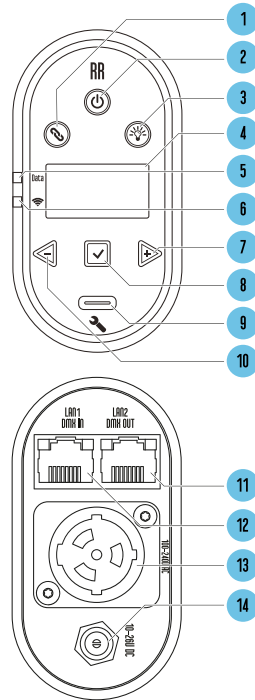











RR INTERFACE LAYOUT



- | | |
|----|---|
| 1 | "Link" Button |
| 2 | Power On / Off |
| 3 | "Output" Button |
| 4 | LED Screen |
| 5 | "Data" Status Light |
| 6 | "Wireless" Status Light |
| 7 | "Right / +" Button |
| 8 | "Enter / Set" Button |
| 9 | USB-C Update Port |
| 10 | "Left / -" Button |
| 11 | LAN2 / DMX OUT |
| 12 | LAN1 / DMX IN |
| 13 | AC IN Port |
| 14 | DC IN Port: 2.1mm x 5.5mm  |

- Ⓞ **Power Button:** To turn the light on, press and hold for 1 second. To turn the light off, press and hold for 2 seconds. Double Tap the Power Button to Return to the Main Screen. When on the Main Screen, single tap the Power Button to get to the Sub Status Screen. To change the power on mode, to energize with to turn on when energized, without pressing the Power Button. **See Section:** [Power On Mode \[34\]](#).
- Ⓢ **Output Button:** Toggle the button to enable/disable the lamp output in manual mode operation. Users can change the color, intensity or effect of the light without the changes affecting the environment before toggling the lamp back on. An Asterisk (*) appears in the top left corner of the screen whenever the Output Button is not allowing lamp output.
- Ⓛ **Link Button:** On CRMX: For RX, press and hold to unlink light. For TX, Single tap to send pairing signal. Double Tap to bring up Wireless Menu
- ◀ **Left / Minus Button:** Decrease a value or navigate Left.
- ▶ **Right / Plus Button:** Increase a value or navigate Right.
- ☑ **Enter / Save Button:** Enter selection, Save Value.
- 🔧 **Upgrade Port:** USB-C Port for performing software updates with a USB-C Thumb Drive.

BUTTON SHORTCUTS

- **Min / Max Value Jump:** On parameter menus such as Intensity, Color Temp, Saturation, Hue, and Effects parameters.
 - While pressing and holding  to increase the value, tapping  will jump to the next value or max value.
 - While pressing and holding  to decrease the value, tapping  will jump to the next value or minimum value.
- **Output Mode:** Press  and  simultaneously to change Output Modes from High to Normal to Low Output Mode. (See Output Mode)
- **Enable/Disable Status Lights:** Press and hold  for 5 seconds to disable the status lights. Both lights will flash Redd. Press again for 5 seconds to enable, both lights will flash green.
- **Enable/Disable Wireless:** Press and hold  and  for 2 seconds to disable all Wireless Functions. Press again for 2 seconds to enable Wireless DMX.
- **Reset to Default:** Press and hold  and  for 3 seconds to reset the light to Default settings.
- **CRMX Linking:** Press and hold  to unpair a light in CRMX mode. On a Lead Light, tap to send pairing signal.
- **Wireless Menu:** Double press  to open the Wireless Menu.
- **Reset Bluetooth Connection:** Hold  for 3 seconds to reset Bluetooth connection.
- **Return to Status Screen:** Double press Power Button  to return to the status screen.

MOUNTING RR

Option A

Mount Dual Screw Baby Pin directly to the light using 3/16 Hex wrench.

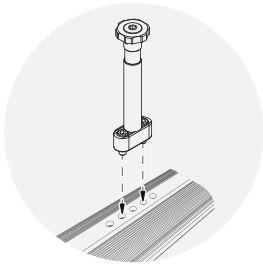

Option B

Mount Dual Screw Baby Pin to Ossium Rail Slider using 3/16 Hex wrench for added convenience and versatility.

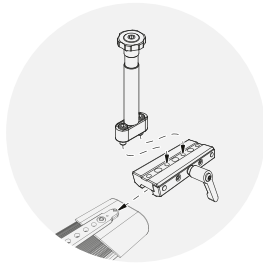

Option C

Mount Rotator* using 5/32 hex wrench directly to the light.

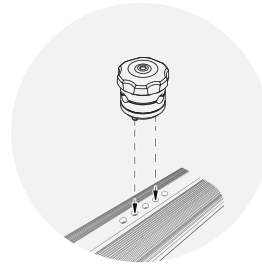

Option D

Mount Rotator* using 5/32 hex wrench to Ossium Rail Slider for added convenience and versatility.

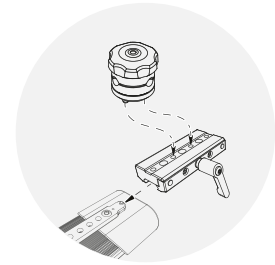

*Rotators and other Ossium Mounting accessories sold separately.

SCREEN INFORMATION LAYOUT

The Main Status Screen Of The Light Will Display All The Primary Information For Working With The Light.

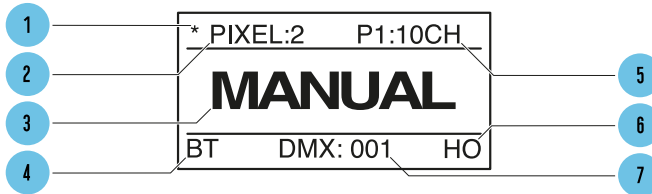

| | |
|---|--|
| 1 | "Output" Button Toggle Sign |
| 2 | Number of Pixels Configured |
| 3 | Control Status |
| 4 | Control Mode (DMX, Art-Net, sACN, CRMX, Bluetooth, WiFi) |
| 5 | Profile and Number of Channels |
| 6 | Output Mode |
| 7 | Control Address |

Output Button Indicator

Toggle the button to enable/disable lamp output for manual mode operation. **See Section:** [Output Enable Button \[32\]](#)

Number of Pixels

Shows the Number of Pixels selected in the Menu **See Section:** [Number of Pixels](#)

Control Mode

Displays the current Control Mode of the light. DMX, Art-Net, sACN, CRMX (Wireless DMX), Bluetooth, Wifi **See Section:** [Control](#)

Profile Number

Displays the DMX Profile and Number of Channels the DMX Profile occupies based on the number of pixels set. **See Section:** [DMX Profiles](#)

Output Mode

Displays HO=High Output, LO = Low Output, NO = Normal Output modes. **See Section:** [Output Mode \[32\]](#)

Control Address

Displays the DMX address or IP address of the Light - **See Section:** [DMX Address](#)

SubStatus Screens

While viewing the Main Status Screen, a single tap of the Power Button will bring up a Sub-Status Screens with additional information. Additional presses of enter will advance to the next screen.

1. **Color Status Screen** - Our Chromaticity Chart and output settings of the light. This displays the live Spectral distribution of the output of the light of Pixel 1 of the Light. It also displays the Values of the light being produced based on the profile of the light: XY coordinates, RGB values, HSIC+
2. **Wired Network information (Wired Art-Net or sACN mode)** - When the light is set to receive Art-Net or sACN, it will display the IP and Subnet mask settings and universe of the current network protocol being received. When the light is set to receive DMX, it will display the DMX refresh rate and the current DMX status.
3. **Wireless Network information (Wifi mode)** - Displays the IP and Subnet mask settings and universe. In STA mode this screen will also display the SSID of the network the fixture has joined. In AP mode this screen will show the fixture is broadcasting the SSID.
4. **Hardware Status Screen** - Displays all of the software installed on the fixture, Bootloader, Wifi Module, Timo2 Module and the internal temperature the fixture.

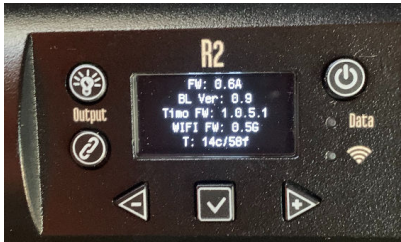

NOTE

The hardware status screen will display a **T** if the Timo module needs a firmware update



NOTE

The hardware status screen will display an **!** if the Wifi module needs a firmware update



Basic Specifications

| Model | RR50 | RR100 |
|--------------------------|--|--|
| Wattage | Max 50 watts | Max 100 watts |
| Weight | 3.30 lbs (1.5 kg) | 5.73 lbs (2.6 kg) |
| Dimensions | 22.7 x 3.34 x 2.04 in (577 x 84.8 x 51.8 mm) | 46.1 x 3.34 x 2.04 in (1171 x 84.8 x 51.8 mm) |
| Power Consumption | 120v = 0.45 amp 240v = 0.25 amp 12v = 4.50 amp 24v = 2.30 amp | 120v = 0.90 amp 240v = 0.50 amp 24v = 4.80 amp |

Manual Mode

GETTING STARTED

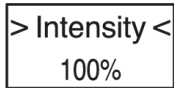

To Set The Intensity, Color Temp, +/- Green, Saturation And Hue:

1. Press  or  until desired function is shown on screen, and press  to select.

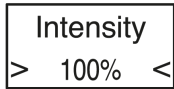

2. The selection carets "> <" will move from the "> **Function** <" to the "> **Value** <".



3. Press  or  to set the value. Press  to save.

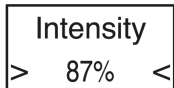

Double Rainbow

4. The selection carets "> <" will move from the "> Value <" back to the "> Function <".

> Intensity <
87%



5. For function items that have a submenu(s), **selection asterisks** "*" "*" will show instead of carets. Press to enter and navigate functions in the submenu.

* Config *
Menu



Status Lights

The **Data** and **Wireless Status Lights** can be various colors based on the connection type and status. Check that the light is in the correct wired and wireless modes and that Status lights are enabled in the config.

Data Status Light



Data

Solid LED – Data Received.



Data

No Light – No Data Received or Status Lights turned off.



Data

Blinking Data Light - Error with the data received.

Wireless Status Light



Solid LED – Connected to Wireless Device.



Slow Flashing – Light is paired with Wireless Device and connected, but Transmitter is not receiving data.



Fast Flashing – Light is connecting to Wireless Device or Lamp is paired with Wireless Device but device not found.



No Light – Light is Not Paired with Wireless Device, Wireless Mode -> Off or Status Lights turned off.









The Status LEDS can be disabled from the > Config MENU < Status LEDS >

The Status LEDs will always display while the display screen is active. If the Status LEDs are disabled they will turn off when the display screen turns off.

Double Rainbow

Status Light Colors

The **Status Lights** on the lights are color coded to show what Mode and connection the light is in. The color of the **Data Light** shows the Type of Data that the light is receiving. The color of the **Wireless Light** shows the light's Wireless Signal protocol. The combination of the 2 LEDs will show the status of the light.

| | | |
|---------------------------------|---|---|
| Local |  | Manual Mode Data: Off / Wireless: Off |
| Lead/Follow Wired |  | Wired Leader Data: Green / Wireless: Off |
| |  | Wired Follower Data: Cyan / Wireless: Off |
| Lead/Follow Wireless |  | Wireless Leader Data: Green / Wireless: Purple |
| |  | Wireless Follower Data: Cyan / Wireless: Purple |
| Wired |  | DMX Mode / Data Received Data: Red / Wireless: Off |
| |  | Ethernet Mode / Data Received Data: Yellow / Wireless: Off |
| Wireless |  | Wireless DMX Data: Red / Wireless: Green (Or Universe Color) |
| |  | WiFi Mode (Art-Net over WiFi) Data: Yellow / Wireless: Magenta |



Data

WiFi Access Point Mode (Art-Net over WiFi)

Data: Yellow / Wireless: Orange



Data

Bluetooth Mode

Data: Blue / Wireless: Blue

Universe Color for CRMX

When connected to a CRMX Transmitter with the transmitter able to send a Universe color, the Wireless Status light will be the same color as the Universe Color set on the transmitter.

If the Transmitter has no color set, or it is not able to send a Universe Color, the wireless LED will be Green

Power Options

AC Power

The RR and R2 lights can be powered from AC power through a True 1 Power connector. The Control side endcap has a power button. It accepts Universal Power from 110 to 240 volts for all power systems throughout the world.

DC Power

The Rainbow can be powered from DC power through a 2.1mm locking barrel connector. It accepts 10 volts to 30volts DC.

Battery Usage

When running the lights off of batteries, the following chart can be used for batter life. Many factors contribute to the length of time a battery will last, like age of battery, intensity of Rainbows and more. The following can be used as a guide only. At 24 volts in the same capacity expect double the runtime. Please ensure the battery/cable can handle the amperage.

| Battery Size: | | 3200 mAh | 6000 mAh | 7200 mAh | 10,000 mAh |
|-------------------------|----------|------------|------------|-------------|-------------|
| Voltage: | | 12v | 12v | 12v | 12v |
| Q25R2 Runtime: | 1.9 amps | 60 minutes | 90 minutes | 160 minutes | 240 minutes |
| Q50R2 / RR50 Runtime: | 3.8 amps | 30 minutes | 60 minutes | 90 minutes | 120 minutes |
| Q100R2 / RR100 Runtime: | 7.6 amps | - | - | 30 minutes | 60 minutes |



NOTE

When on battery power, when the battery is below operating voltage, the Rainbow will begin to flash.

Main Menu - Manual Mode

| | |
|----------------|---|
| > Intensity | 0 to 100% by 1% |
| > Color Temp | 1,750K to 10,000K by 1 Just Notable Difference |
| > +/- Green | -G 100 to G 0 to +100 G -- Ex. +G 25 = 1/4 +Green, -G 50 = 1/2 -Green (Magenta) |
| > Saturation | 0 to 100% by 1% |
| > Hue | 0° to 360° |
| > CT Preset | 3,200K - 4,300K - 5,600K - 6,500K(D65) - 7,500K(D75) - 10,000K - 2,000K - 2,500K - 3,000K |
| > Color Preset | Red - Orange - Yellow - Green - Cyan - Blue - Violet - Magenta |
| > Effects | Rainbow - Short Circuit - Paparazzi - Strobe - Fire - Emergency Lights - Demo |
| > Config | Light Settings |

Config Menu

| | |
|----------------------------|--|
| > DMX Channel | Set the DMX Channel. |
| > Number of Pixels | Set the number of pixel groups in the light to control in groups. |
| > Profile | Set the DMX profile for the light. |
| > Wired Settings | Select the Wired data options to control the light. (DMX, Art-Net, sACN) |
| > Wireless Settings | Select the Wireless data options. (CRMX, Bluetooth, WiFi) |
| > Lead / Follow | Set Lead/Follow mode for the light. |
| > Output Mode | Set the light to Normal Output, High Output, or Low Output Mode. |
| > Power On Mode | With Button, turns on with Power Button. With Input, turns on when power is connected. |
| > Status Lights | Turns the status lights on/off for use on camera. |
| > Languages | English (Check the website for additional languages.) |
| > Lamp Hours | Displays the total hours the light has been powered on. Press Enter to See LED Hours. |
| > Update Firmware | Set the light into Update mode. |
| > Firmware | Displays the firmware version on the light. |
| > Reset to Default | Sets the light back to all its default values. |

Pixel Layout & Grouping

> Number of Pixels

- 1, 2, 5, 10, 20 - Available grouping options for the RR50's 20 individually controllable pixels.
- 1, 2, 3, 4, 6, 8, 12, 24, 48 - Available grouping options for the RR100's 48 individually controllable pixels.

When choosing DMX profiles, each **Parameter Channel Group** are repeated per pixel.

- When a RR100 is set to 1 Pixel for an example, it will control the entire light as 1 pixel and require 1 set of DMX Data to control it.
- When a RR100 is set to 48 Pixels for an example, it will control the light as 48 pixels and require 48 sets of DMX Data to control it.

The layout of the pixels start from the "Gaffer's Left" when looking at the light projected towards the Gafer, with the controls on the right side.

RR50

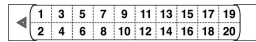

RR100

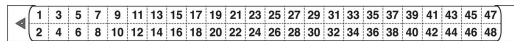

Wired Control Menu

| | |
|---|---|
| > Wired Mode | Choose DMX512 or Ethernet Mode to Wire Control the light. |
| > DMX | Control the light with DMX512. |
| > Ethernet | Control the light with sACN or Art-Net. |
| > DMX Settings | |
| > DMX Channel | Set the DMX Channel 001 to 512. |
| > Terminate | Terminate the DMX Signal when last in line. |
| > Ethernet Settings | |
| > View IP Address | Show the IP address automatically received through DHCP or the Static IP address set. |
| > IP Address Mode | Set the IP Address Mode. |
| > DHCP (Auto) | Allow the light to obtain the IP address from the router automatically. |
| > Static | Allow the light to set the IP address manually. |
| > Save DHCP as Static | Save the info received from the DHCP Router and save as a Static IP, changing Mode to Static. |
| > IP Address, Subnet Mask, Gateway | Enter the IP address, Subnet mask, and Gateway. |
| > Universe | Set the Universe for the light. |
| > DMX Channel | Set the DMX Channel 001 to 512. |

Double Rainbow

> **Ethernet Mode**

Choose the Ethernet protocol: sACN/Art-Net, sACN Only, Art-Net Only.

Wireless Control Menu

> Wireless Mode

| | |
|--------------------------------------|--|
| > Wireless DMX | Lumen Radio CRMX wireless DMX. Press and hold  to Clear. Tap transmitter to pair. |
| > Bluetooth | Enable the light to connect over Bluetooth. |
| > WiFi | Enable the light to connect to a wireless network to receive Art-Net over WiFi. |
| > Off | Turns off all Wireless functionality. |
| > Wireless DMX Settings* | Shows the Hardware and Firmware of the CRMX TimoTwo. |
| > WiFi Settings* | Connect to a Wireless Network to receive Art-Net over WiFi. Turn the light into a |
| > Status Lights On/Off | Turns off status lights for use when light is seen on camera. |
| > Reset Wireless Settings to Default | Reset All Wireless Settings to factory default. |



TIP

Double Tap  to bring up the Wireless Control menu.

*See the full Manual for Detailed Descriptions of the Wireless DMX Settings and WiFi Settings.



Lead/Follow Mode

Lead/Follow mode allows one light to control many lights at once. The **Lead** transmits color and intensity data, wired or wirelessly, to the **Follows**. When the **Lead** changes levels, the **Follows** will change as well. This applies to on board FX as well.

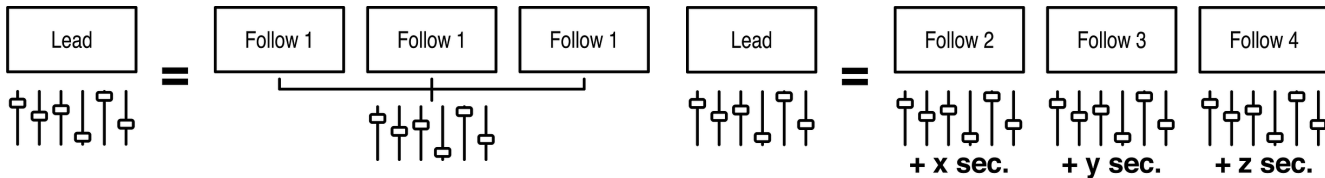
To use **Lead/Follow** mode, go to **Config -> Lead/Follow**. Set the leader to **Lead** and set all of the followers to **Follow 1** to match the leader. **Follow 2-8** are used with effects to do the same effect with different timings. This will run the same effects, intensities and levels but not in sync.



To use **Lead/Follow** wired, plug a Cat5 cable into the **DMX OUT** port of the leader into the In of the followers. Repeat out of the followers and into the next. The **Data** light should be illuminated on all the followers.

To use Lead/Follow wirelessly, after setting to Lead or Follow 1-8, set **Wireless Mode** to “**CRMX**”. Then on the follows, press and hold  to unpair the light. Next tap  on the leader. On all of the followers, the Wireless signal light should begin flashing and then remain solid. [Learn more about Lead/Follow status light color combinations \[20\]](#)



NOTE

Lead/Follow is for manual operation only and cannot be used with DMX.

Output Mode

The RR and R2 lights can operate in 3 Output modes



Normal

High

Low



HO = High Output

LO = Low Output

NO = Normal Output

Normal Output: Normal Operating Temperature, standard light output.

High Output: High Operating Temperature, maximum output. This is the default.

Low Output: Gives maximum resolution in the low dimming section of the light. Maximum power is about 25% of High Output.



NOTE

If you are living in the 0%-25% of the light output when in HIGH OUTPUT MODE, switch to low output to get even better performance.

The Output mode of the fixture can be set several different ways:

- During initial configuration the fixture can be set in any one of the three modes
- Using RDM
- Using Fixture Profiles 31-52 allows for Output mode to be changed dynamically using the last DMX channel of the profile



TIP

Button Shortcut: Press and hold ENTER + RIGHT to change the Output Mode

See Section: [Output Mode Channels](#)

Power On Mode

Power On Mode is used to tell the light when it should turn on. It can be set to “with Input” or “with Button”

When set to “**with Button**”, after connecting the light to a power source the **Power Button** must be pressed. This is recommended for normal operation.

When set to “**with Input**,” the light will turn on when power is applied, bypassing the power button. This mode is preferred when the light is rigged in a set or a spot that is remote or difficult to reach. In a Studio setting this would be the preferred method to have the light turn on.

Effects (Manual)

Main Menu

| Effect | Result |
|------------------|---|
| Rainbow | Scroll through the hue from 0° at full saturation |
| Short Circuit | Light is on with random bursts of turning off |
| Paparazzi | Light is off with random flashes of turning on |
| Strobe | Rhythmic flashes on |
| Fire | A fire flicker effect |
| Emergency Lights | Flashing lights of various colors |
| Demo | Scrolls through the Hue Wheel and all Effects |

Effects Parameters

| Item | Result |
|-------------------|---|
| Effect | Choose effect |
| Intensity | Set Intensity of effect |
| Color | Set base color temp |
| Temp | Set +/- green of the color temp |
| +/- Green | Saturate the effect |
| Saturation | Set the hue |
| Hue Rate | 0-200% for the speed of theeffect 100% is normal speed |

EFFECT CONTROLS (MANUAL)

Fire

| Weight | Result |
|---------|--|
| Rate | 0-200% for the speed of the effect 100% is normal speed |
| Maximum | Highest intensity level of effect |
| Minimum | Lowest intensity level of effect |
| Weight | Low, Centered, High |
| Preset | +/-400K Color at 2400K, 3200K,4000K, 5600K |

Emergency Light Submenu

| Item | Result |
|---------------|---|
| Pattern | Single, Double, Triple, Quad |
| Color Presets | R&B, B&B, R&32, R&56, B&32, B&56,R&B&32, R&B&56 |
| Color 1 & 2 | Red, Orange, Yellow, Green, Blue, Magenta, 2000K, 3200K, 4000K, 5600K, 6000K |

DMX

DMX Profiles for the lights come in 2 types. Basic DMX Profiles that include HSIC, RGB, CCT modes and FX Profiles that have additional channels to trigger the built in FX.

DMX PROFILES & PIXEL PATCHING

| | | |
|-----------------------------|----------------|---|
| DMX Profiles (Basic) | P1-8 | Different DMX channel arrangements to control the Parameters for your light. |
| | P13, 14 | Direct control of the 5 available colors channels; Red, Green, Blue, 2000K, 6000K |

When programming the light **pixels**, each Pixel acts as its own single “light” unit, ie, a **Parameter Channel Group** (PCG). Each **PCG** contains a set of DMX channels defined by the selected **DMX Profile**, to control a given pixel.

| | | |
|--------------------------|--------------|--|
| DMX Profiles (FX) | P9-12 | Control the basic parameters of the lamp and allow control of the built-in effects of the light. |
|--------------------------|--------------|--|

The FX Profiles are built upon the same profiles as the Basic Profiles. For example. Profile 9 is Profile 1 + FX Channels. When using DMX profiles with built in FX, an **FX Channel Group** (FCG) is added at the end of the patch. Changes in the **FCG** applies to the entire light.



TIP

Download Complete DMX Chart at QuasarScience.com/Support

DMX PIXEL PATCHING EXAMPLES

If the **Number of Pixels = 1**, the entire fixture functions as 1 group controlled by the currently set DMX Profile. F or DMX Profile = “1: HSIC Mode – 8 Bit – 5 Channels”, that group has 5 DMX control channels:

1. Intensity (%)
2. Color Temp (K)
3. +/- Green (-G 100 to +G 100)
4. Hue (deg)
5. Saturation (%)

Example 1:

Number of Pixels: 4 - Profile 1 (P1): HSIC Mode – 8 Bit – 5 Channels per PCG - 20 Channels

| PCG 1 | | | | | PCG 2 | | | | | PCG 3 | | | | | PCG 4 | | | | |
|-------|-----|-----|-----|------|-------|-----|-----|-----|------|-------|-----|-----|-----|------|-------|-----|-----|-----|------|
| Int% | CCT | ± G | Hue | Sat% | Int% | CCT | ± G | Hue | Sat% | Int% | CCT | ± G | Hue | Sat% | Int% | CCT | ± G | Hue | Sat% |
| 1 | 2 | 3 | 4 | 5 | 6 | 7 | 8 | 9 | 10 | 11 | 12 | 13 | 14 | 15 | 16 | 17 | 18 | 19 | 20 |

Example 2:

Number of Pixels: 2 - Profile 9 (P9): HSIC FX Mode – 8 Bit – 5 Channels per PCG + 3 Channels for FCG (FX Channel Group) - 13 Channels

| PCG 1 | | | | | PCG 2 | | | | | FCG | | |
|-------|-----|-----|-----|------|-------|-----|-----|-----|------|-----|------|------|
| Int% | CCT | ± G | Hue | Sat% | Int% | CCT | ± G | Hue | Sat% | FX | Size | Rate |
| 1 | 2 | 3 | 4 | 5 | 6 | 7 | 8 | 9 | 10 | 11 | 12 | 13 |

DMX PROFILES (BASIC)

| # | Name | Bit Depth | # of Channels Per Pixel | Channel Description |
|----|-----------------|-----------|-------------------------|---|
| 1 | HSIC | 8 Bit | 5 | 1: Intensity 2: Color Temp 3: +/- Green Control 4: Hue 5: Saturation |
| 2 | HSIC-16 | 16 Bit | 8 | 1+2: Intensity 3: Color Temp 4: +/- Green Control 5+6: Hue 7+8: Saturation |
| 3 | HSI | 8 Bit | 3 | 1: Intensity 2: Hue 3: Saturation |
| 4 | XFade with +/-G | 8 Bit | 3 | 1: Intensity 2: Color Temp 3: +/- Green Control |
| 5 | XFade | 8 Bit | 2 | 1: Intensity 2: Color Temp |
| 6 | CCT & RGB | 8 Bit | 7 | 1: Intensity 2: Color Temp 3: +/- Green Control 4: Crossfade 5: Red 6: Green 7: Blue |
| 7 | CCT & RGB-16 | 16 Bit | 9 | 1+2: Intensity 3: Color Temp 4: +/- Green Control 5+6: Crossfade 7: Red 8: Green 9: Blue |
| 8 | RGB | 8 Bit | 3 | 1: Red 2: Green 3: Blue |
| 13 | RGBTD | 8 Bit | 5 | 1: Red 2: Green 3: Blue 4:2000K 5: 6000K |
| 14 | RGBTD | 16 Bit | 10 | 1+2: Red 3+4: Green 5+6: Blue 7+8:2000K 9+10: 6000K |

DMX PROFILES (BASIC) PARAMETERS

Available Parameters based on Profile

| Parameter | DMX Value | Value |
|------------|-----------|--------------------|
| Intensity | 0-255 | 0 - 100% |
| Color Temp | 0-255 | 1,750K-10,000K |
| +/- Green | | See Chart at below |
| Hue | 0-255 | 0° - 360° |
| Saturation | 0-255 | 0 - 100% |
| Crossfade | 0-255 | 0 - 100% |
| Red | 0-255 | 0 - 100% |
| Green | 0-255 | 0 - 100% |
| Blue | 0-255 | 0 - 100% |

+/- Green Control DMX Values

| DMX Value | % | Effect |
|-----------|--------|------------------|
| 0-10 | 0-4 | No Effect |
| 11-20 | 5-8 | Full Minus Green |
| 21-119 | 8-46 | -99% to -1% |
| 120-145 | 47-57 | Neutral |
| 146-244 | 57-96 | 1% to 99% |
| 245-255 | 96-100 | Full Plus Green |

DMX PROFILES (FX)

| # | Name | Bit Depth | # of ChPer Pixel | # of FXCh | Parameter Channel Group (Repeated per Pixel) | FX Channel Group (One Group per Light) |
|----|-----------------|-----------|------------------|-----------|--|--|
| 9 | HSIC-FX | 8 Bit | 5 | 3 | 1: Intensity 2: Color Temp 3: +/- Green 4: Hue 5: Saturation | x+1: FX x+2: FX Rate x+3: FX Size |
| 10 | HSIC-FX-16 | 16 Bit | 8 | 3 | 1+2: Intensity 3: Color Temp 4: +/- Green 5+6: Hue 7+8: Saturation | x = Total Number of Channels in Parameter Channel Groups |
| 11 | CCT & RGB-FX | 8 Bit | 7 | 3 | 1: Intensity 2: Color Temp 3: +/- Green 4: Crossfade 5: Red 6: Green 7: Blue | |
| 12 | CCT & RGB-FX-16 | 16 Bit | 9 | 3 | 1+2: Intensity 3: Color Temp 4: +/- Green 5+6: Crossfade 7: Red 8: Green 9: Blue | |

DMX PROFILES (FX) PARAMETERS

FX Selection

| Effect | DMX Value | % |
|------------------|-----------|--------|
| OFF | 0-26 | 0-10 |
| Rainbow | 27-38 | 11-15 |
| Short Circuit | 39-51 | 16-20 |
| Paparazzi | 52-64 | 21-25 |
| Strobe | 65-77 | 26-30 |
| Fire | 78-90 | 31-35 |
| Emergency Lights | 91-102 | 36-40 |
| Future Use | 103-255 | 41-100 |

Double Rainbow

Effects Parameters

| Item | Result |
|------------|--|
| Effect | Choose effect |
| Intensity | Set intensity of effect |
| Color Temp | Set base color temp |
| +/- Green | Set +/- green of the color temp |
| Saturation | Saturate the effect |
| Hue | Set the hue |
| Rate | 0-200% - Speed of the effect 100% - Normal speed |
| Size | Fire Effect: Set the +/- of the Intensity Ex: Int 50%, FX Size 10 = 50-10, and 50+10. Result = 40-60 Fire Emerg Light: Set the Blink Pattern |

Certificates

EU DECLARATION OF CONFORMITY



Videndum Production Solutions Ltd. declares under our sole responsibility, supported by Videndum Production Solutions GmbH - our authorized representative, that the product detailed in this manual conforms with all relevant provisions of the following EU directives:

- Electromagnetic Compatibility
- Directive 2014/30/EU Low Voltage Directive 2014/35/EU Restriction of Hazardous Substances
- Directive 2011/65/EU

A copy of the declaration is available on request. EU contact: Videndum Production Solutions GmbH, Parkring 29, 85748 Garching, Germany

UK DECLARATION OF CONFORMITY



Videndum Production Solutions Ltd. declares under our sole responsibility that the product detailed in this manual conforms with all relevant provisions of the following UK Regulations:

- The Electromagnetic Compatibility Regulations 2016
- The Electrical Equipment (Safety) Regulations 2016
- The Restriction of the Use of Certain Hazardous Substances in Electrical and Electronic Equipment Regulations 2012

A copy of the declaration is available on request.

UK contact: Videndum Production Solutions Ltd, William Vinten Building, Easlea Road, Bury St. Edmunds, IP32 7BY

FCC COMPLIANCE STATEMENT



This device complies with Part 15 of the FCC Rules. Operation is subject to the following two conditions:

1. This device may not cause harmful interference.
2. This device must accept any interference received, including interference that may cause undesired operation.

Note: This equipment has been tested and found to comply with the limits for a Class B digital device, pursuant to Part 15 of the FCC Rules. These limits are designed to provide reasonable protection against harmful interference in a residential installation. This equipment generates, uses, and can radiate radio frequency energy and, if not installed and used in accordance with the instructions, may cause harmful interference to radio communications. However, there is no guarantee that interference will not occur in a particular installation. If this equipment does cause harmful interference to radio or television reception, which can be determined by turning the equipment off and on, the user is encouraged to try to correct the interference by one or more of the following measures:

- Reorient or relocate the receiving antenna.
- Increase the separation between the equipment and receiver.
- Connect the equipment into an outlet on a circuit different from that to which the receiver is connected.
- Consult the dealer or an experienced radio/television technician for help.

Modifications not expressly approved by the manufacturer could void the user's authority to operate the equipment under FCC rules.

ENVIRONMENTAL CONSIDERATIONS



European Union Waste of Electrical and Electronic Equipment (WEEE) Directive (2002/96/EC)

This symbol marked on the product or its packaging indicates that this product must not be disposed of with general household waste. In some countries or European Community regions separate collection systems have been set up to handle the recycling of electrical and electronic waste products. By ensuring this product is disposed of correctly, you will help prevent potentially negative consequences for the environment and human health. The recycling of materials helps conserve natural resources. Visit our website for information on how to safely dispose of this product and its packaging.

In countries outside the EU:

Dispose of this product at a collection point for the recycling of electrical and electronic equipment according to your local government regulations.

Pollution statement

This equipment is designed for operation in Pollution Degree 2 environments.

Warranty

In order for a product to be covered under Quasar Sciences warranty, the customer must provide proof of purchase. However, please note that this warranty is transferable.

3 Year warranty from date of purchase.

Customer must provide proof of purchase.

This warranty is transferable.

Quasar Science will pay for:

The replacement parts, repair and/or labor costs to correct defects in materials and workmanship.

Service must be provided by Quasar Science or an Authorized Quasar Science Service Center

Quasar Science will not pay for:

Damage resulting from accident, misuse or abuse. Acts of God. Any failure that occurs for any other reason than materials and workmanship. Any shipping or handling costs.

Disclaimer of implied warranties / limitations of remedies:

Implied warranties, including the extent applicable warranties of merchantability or fitness for a particular purpose are excluded to the extent legally permissible. Any implied warranties that may be imposed by law are limited to 3 years or the shortest period allowed by law. Some states, provinces or countries do not allow limitations or exclusions on how long an implied warranty of merchantability or fitness lasts, the above limitations or exclusions may not apply to you.

If this product fails to work as warranted, customer's sole and exclusive remedy shall be repair or replacement according to the terms of this limited warranty. Quasar Science does not assume any responsibility for incidental or consequential damages. This warranty gives you specific legal rights and you may also have other rights which vary from state to state, province to province or country to country.

Copyright

All rights reserved throughout the world. No part of this document may be stored in a retrieval system, transmitted, copied or reproduced in any way, including, but not limited to, photocopy, photograph, magnetic or other record without the prior agreement and permission in writing of Videndum plc.

DISCLAIMER

The information contained in this manual is believed to be correct at the time of printing. Videndum Production Solutions Inc. reserves the right to make the changes to the information or specifications without obligation to notify any person of such revisions or changes. Changes will be incorporated in new versions of the publication. We are making every effort to ensure that our manuals are updated on a regular basis to reflect changes to the product specifications and features. Should this manual not contain information on the core functionality of your product, please let us know. You may be able to access the latest revision of this manual from our website. Videndum Production Solutions Inc. reserves the right to make changes to product design and functionality without notification.

TRADEMARKS

All product trademarks and registered trademarks are the property of Videndum Plc. All other trademarks and registered trademarks are the property of the respective companies.

PUBLISHED BY:

Videndum Production Solutions Inc. Email: technical.publications@videndum.com

Copyright 2022 - Videndum Production Solutions Inc. All rights reserved



Urheberrechte ©

Copyright © 2022

Alle Rechte vorbehalten.

Originalanleitung: Englisch

Alle Rechte weltweit vorbehalten. Kein Teil dieser Veröffentlichung darf ohne die vorherige Zustimmung und schriftliche Genehmigung der Videndum Group Plc in einem Abrufsystem gespeichert, übertragen, kopiert oder in irgendeiner Weise reproduziert werden, einschließlich, aber nicht beschränkt auf Fotokopien, Fotografien, magnetische oder andere Aufzeichnungen .

Haftungsausschluss

Es wird davon ausgegangen, dass die in dieser Veröffentlichung enthaltenen Informationen zum Zeitpunkt der Drucklegung korrekt sind. Videndum Ltd behält sich das Recht vor, Änderungen an den Informationen oder Spezifikationen vorzunehmen, ohne verpflichtet zu sein, andere Personen über solche Überarbeitungen oder Änderungen zu informieren. Änderungen werden in neue Versionen der Veröffentlichung aufgenommen. Wir unternehmen alle Anstrengungen, um sicherzustellen, dass unsere Veröffentlichungen regelmäßig aktualisiert werden, um Änderungen an Produktspezifikationen und -funktionen widerzuspiegeln. Sollte diese Druckschrift keine Informationen über die Kernfunktionalität Ihres Produktes enthalten, teilen Sie uns dies bitte mit. Möglicherweise können Sie auf unserer Website auf die neueste Version dieser Veröffentlichung zugreifen. Videndum Production Solutions Ltd behält sich das Recht vor, ohne vorherige Ankündigung Änderungen am Produktdesign und der Funktionalität vorzunehmen.

Warenzeichen

Alle Produktmarken und eingetragenen Marken sind Eigentum von The Videndum Group Plc.

Alle anderen Warenzeichen und eingetragenen Warenzeichen sind Eigentum der jeweiligen Unternehmen.

Herausgegeben von:

Videndum Produktionslösungen Ltd

E-Mail: technical.publications@videndum.com

Sicherheit

Wichtige Informationen zur sicheren Installation und zum sicheren Betrieb dieses Produkts. Lesen Sie diese Informationen, bevor Sie das Produkt in Betrieb nehmen. Lesen Sie diese Anweisungen zu Ihrer persönlichen Sicherheit. Betreiben Sie das Produkt nicht, wenn Sie nicht verstehen, wie es sicher verwendet wird. Bewahren Sie diese Anleitung zum späteren Nachschlagen auf.

In dieser Anleitung verwendete Warnsymbole

Wichtige Informationen zur sicheren Installation und zum sicheren Betrieb dieses Produkts. Lesen Sie diese Informationen, bevor Sie das Produkt in Betrieb nehmen. Lesen Sie diese Anweisungen zu Ihrer persönlichen Sicherheit. Betreiben Sie das Produkt nicht, wenn Sie nicht verstehen, wie es sicher verwendet wird. Bewahren Sie diese Anleitung zum späteren Nachschlagen auf.



WARNUNG

Wo die Gefahr besteht, dass Personen oder andere verletzt werden, erscheinen Kommentare, unterstützt durch das Warndreieck-Symbol. Wenn das Risiko einer Beschädigung des Produkts, der zugehörigen Ausrüstung, des Verfahrens oder der Umgebung besteht, erscheinen Kommentare mit dem Wort „Vorsicht“.



GEFAHR

Wo die Gefahr eines Stromschlags besteht, erscheinen Kommentare, die durch das Warndreieck für gefährliche Spannungen unterstützt werden.

Elektrische Verbindung



GEFAHR

Risiko eines elektrischen Schlages. Abdeckung nicht entfernen, keine vom Benutzer zu wartenden Teile im Inneren des Produkts.



WARNUNG

Risiko eines elektrischen Schlages. Überprüfen Sie die Kabel immer auf Anzeichen von Beschädigungen. Beschädigte Kabel können Verletzungen verursachen und/oder das Gerät beschädigen.



GEFAHR

Überlassen Sie die Wartung qualifiziertem Servicepersonal.

Betrieb



WARNUNG

Besondere Vorsichtsmaßnahmen und Handhabungsanweisungen sind in dieser Bedienungsanleitung enthalten und sollten für einen sicheren und zuverlässigen Betrieb strikt eingehalten werden.



WARNUNG

Verwenden Sie niemals entflammbare oder brennbare Materialien und Lösungsmittel in der Nähe von Batterien oder Ladegeräten.



ACHTUNG

Das Produkt sollte nicht außerhalb der Betriebstemperaturgrenzen verwendet werden. Die Betriebsgrenzen des Produkts sind den technischen Daten des Produkts zu entnehmen.



WARNUNG

Schützen Sie das Produkt vor Wasser, Feuchtigkeit und Staub. Das Vorhandensein von Elektrizität in der Nähe von Wasser kann gefährlich sein.



ACHTUNG

Schauen Sie nicht direkt in das Licht, es kann Ihre Augen schädigen.



ACHTUNG

Betrachten Sie die LEDs nicht mit einem Vergrößerungsglas oder einem anderen optischen Instrument, das die Lichtleistung konzentrieren könnte.

Wartung



GEFAHR

Der Einbau von nicht genehmigten Teilen oder Zubehör oder die Durchführung von nicht genehmigten Änderungen oder Wartungsarbeiten kann gefährlich sein und die Sicherheit des Produkts beeinträchtigen. Es kann auch die Bedingungen der Produktgarantie ungültig machen.



GEFAHR

Versuchen Sie niemals, diesen Akku zu warten. Überlassen Sie die Wartung qualifiziertem Servicepersonal.

Überblick

LIEFERUMFANG

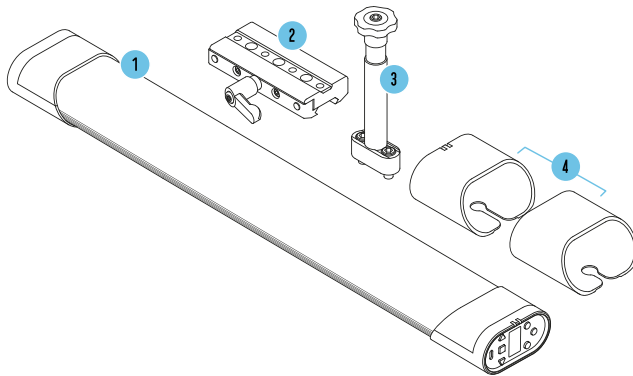

| Nr. | Beschreibung | Menge |
|-------|---|-------|
| 1 | R2 LED Linear Light with Ossium Rail (Q25R2 abgebildet) | 1 |
| 2 | QS-Schieberegler | 1 |
| 3 | QS Dual ScrewBaby Pin | 1 |
| 4 | Q-Boot Silikonpuffer | 2 |
| N / A | 8 Fuß Wechselstromkabel | 1 |
| N / A | 8 Fuß Gleichstromkabel: P-TAP auf 2,1 mm Barrel | 1 |
| N / A | Schnellstartanleitung | 1 |
| N / A | Kurzanleitung | 1 |
| N / A | 3/16 Inbusschlüssel | 1 |

R2 - ÜBERSICHT

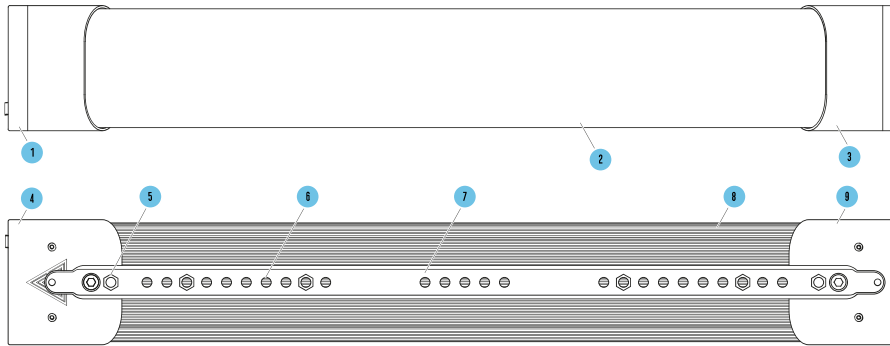

| | |
|----|-----------------------|
| 1 | Power-Seite |
| 2 | Linsenluke |
| 3 | Schlanker Diffusor |
| 4 | Steuerseite |
| 5 | Endkappe |
| 6 | (Weiße Sechsecke) |
| 7 | Befestigungsbohrungen |
| 8 | Ossium-Schiene |
| 9 | Kühlkörper |
| 10 | Endkappe |

*Q25R2 als Referenz dargestellt



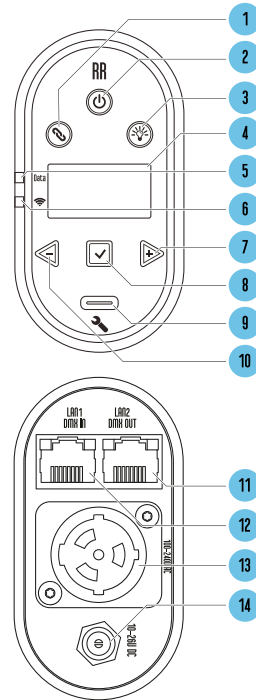











R2-SCHNITTSTELLENLAYOUT



- | | |
|----|---|
| 1 | AC IN-Anschluss |
| 2 | Einschalten / Ausschalten |
| 3 | Statusleuchte „Daten“. |
| 4 | LED Bildschirm |
| 5 | „Wireless“-Statusleuchte |
| 6 | „Rechts / +“-Taste |
| 7 | „Enter / Set“-Taste |
| 8 | Schaltfläche „Ausgabe“. |
| 9 | „Link“-Button |
| 10 | "Linker Knopf |
| 11 | DMX-AUS |
| 12 | LAN1 / DMX-IN |
| 13 | USB-C-Update-Anschluss |
| 14 | Gleichstromeingang: 2,1 mm x 5,5 mm  |

- Ⓞ **Power-Taste:** Um das Licht einzuschalten, halten Sie 1 Sekunde lang gedrückt. Um das Licht auszuschalten, halten Sie 2 Sekunden lang gedrückt. Tippen Sie zweimal auf die Power-Taste, um zum Hauptbildschirm zurückzukehren. Wenn Sie sich auf dem Hauptbildschirm befinden, tippen Sie einmal auf die Ein-/Aus-Taste, um zum untergeordneten Statusbildschirm zu gelangen. Zum Ändern des Einschaltmodus, zum Einschalten mit zum Einschalten, wenn es eingeschaltet ist, ohne die Ein/Aus-Taste zu drücken. **Siehe Sektion:** [Einschaltmodus \[81\]](#).
- Ⓞ **Ausgabetaste:** Schalten Sie die Taste um, um den Lampenausgang im manuellen Modus zu aktivieren/deaktivieren. Benutzer können die Farbe, Intensität oder Wirkung des Lichts ändern, ohne dass die Änderungen die Umgebung beeinflussen, bevor sie die Lampe wieder einschalten. Ein Sternchen (*) erscheint in der oberen linken Ecke des Bildschirms, wenn die Ausgangstaste keine Lampenausgabe zulässt.
- Ⓞ **Link-Button:** Auf CRMX: Für RX drücken und halten, um die Verbindung zu trennen. Für TX tippen Sie einmal, um das Kopplungssignal zu senden. Doppeltippen, um das Wireless-Menü aufzurufen
- ◀ **Linke / Minus-Taste:** Verringern Sie einen Wert oder navigieren Sie nach links.
- ▶ **Rechts-/Plus-Taste:** Erhöhen Sie einen Wert oder navigieren Sie nach rechts.
- ☑ **Enter / Save-Taste:** Auswahl eingeben, Wert speichern.
- 🔧 **Upgrade-Port:** USB-C-Anschluss zum Durchführen von Software-Updates mit einem USB-C-Thumb-Laufwerk.

TASTENKÜRZEL

- **Min./Max. Wertsprung:** In Parametermenüs wie Intensität, Farbtemperatur, Sättigung, Farbton und Effektparameter.
 - Beim Drücken und Halten  um den Wert zu erhöhen, tippen Sie auf  springt zum nächsten Wert oder Maximalwert.
 - Beim Drücken und Halten  um den Wert zu verringern, tippen Sie auf  springt zum nächsten Wert oder Minimalwert.
- **Ausgabemodus:** Drücken Sie  und  gleichzeitig, um die Ausgabemodi von High auf Normal in Low Output Mode zu ändern. (Siehe Ausgabemodus)
- **Statusleuchten aktivieren/deaktivieren:** drücken und halten  5 Sekunden lang, um die Statusleuchten zu deaktivieren. Beide Lichter blinken rot. Zum Aktivieren erneut 5 Sekunden lang drücken, beide Lichter blinken grün.
- **Drahtlos aktivieren/deaktivieren:** drücken und halten  und  2 Sekunden lang, um alle Wireless-Funktionen zu deaktivieren. Drücken Sie erneut 2 Sekunden lang, um Wireless DMX zu aktivieren.
- **Zurücksetzen:** drücken und halten  und  3 Sekunden lang, um das Licht auf die Standardeinstellungen zurückzusetzen.
- **CRMX-Verknüpfung:** drücken und halten  um ein Licht im CRMX-Modus zu entkoppeln. Tippen Sie auf einem Bleilicht, um das Kopplungssignal zu senden.
- **Wireless-Menü:** Doppelt drücken  um das Wireless-Menü zu öffnen.
- **Bluetooth-Verbindung zurücksetzen:** Halt  3 Sekunden lang, um die Bluetooth-Verbindung zurückzusetzen.
- **Zurück zum Statusbildschirm:** Drücken Sie zweimal die Power-Taste  um zum Statusbildschirm zurückzukehren.

MONTAGE R2

Möglichkeit A

Montieren Sie den Dual Screw Baby Pin mit einem 3/16 Inbusschlüssel direkt an der Leuchte.

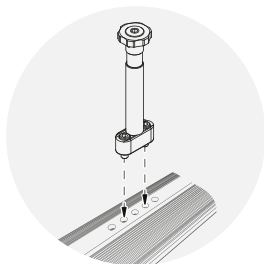

Möglichkeit B

Montieren Sie Baby Pin mit Doppelschraube am Ossium-Schienengleiter mit einem 3/16-Inbusschlüssel für zusätzlichen Komfort und Vielseitigkeit.

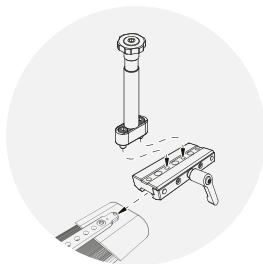

Möglichkeit C

Montieren Sie den Rotator* mit einem 5/32-Sechskantschlüssel direkt an der Leuchte.

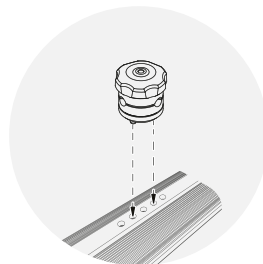

Möglichkeit D

Befestigen Sie den Rotator* mit einem 5/32-Sechskantschlüssel am Ossium Rail Slider für zusätzlichen Komfort und Vielseitigkeit.

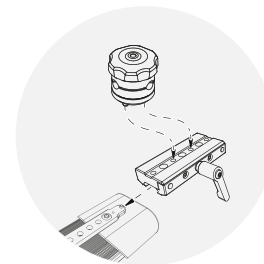

*Rotatoren und anderes Ossium-Montagezubehör sind separat erhältlich.

LAYOUT DER BILDSCHIRMINFORMATIONEN

Der Hauptstatusbildschirm Der Leuchte Zeigt Alle Primären Informationen Für Die Arbeit Mit Der Leuchte An.



| | |
|---|---|
| 1 | Umschaltzeichen für die Schaltfläche „Ausgabe“. |
| 2 | Anzahl der konfigurierten Pixel |
| 3 | Steuerungsstatus |
| 4 | Steuermodus (DMX, Art-Net, sACN, CRMX, Bluetooth, WiFi) |
| 5 | Profil und Anzahl der Kanäle |
| 6 | Ausgabemodus |
| 7 | Steueradresse |

Output Button Indicator

Schalten Sie die Taste um, um die Lampenausgabe für den Betrieb im manuellen Modus zu aktivieren/deaktivieren. **Siehe Sektion:** [Ausgangsaktivierungstaste \[79\]](#)

Number of Pixels

Zeigt die im Menü ausgewählte Pixelanzahl an **Siehe Sektion:** [Anzahl der Pixel](#)

Control Mode

Zeigt den aktuellen Steuermodus des Lichts an. DMX, Art-Net, sACN, CRMX (Wireless DMX), Bluetooth, WLAN **Siehe Sektion:** [Kontrolle](#)

Profile Number

Zeigt das DMX-Profil und die Anzahl der Kanäle an, die das DMX-Profil belegt, basierend auf der eingestellten Pixelanzahl. **Siehe Sektion:** [DMX-Profil](#)

Output Mode

Zeigt die Betriebsarten HO = High Output, LO = Low Output, NO = Normal Output an. **Siehe Sektion:** [Ausgabemodus \[79\]](#)

Control Address

Zeigt die DMX-Adresse oder IP-Adresse des Lichts an - **Siehe Sektion:** [DMX-Adresse](#)

SubStatus-Bildschirme

Während der Anzeige des Hauptstatusbildschirms wird durch einmaliges Antippen des Netzschalters ein untergeordneter Statusbildschirm mit zusätzlichen Informationen angezeigt. Durch weiteres Drücken der Eingabetaste gelangen Sie zum nächsten Bildschirm.

1. **Color Status Screen** - Unsere Chromatizitätstabelle und Ausgangseinstellungen des Lichts. Dies zeigt die Live-Spektralverteilung der Ausgabe des Lichts von Pixel 1 des Lichts an. Es zeigt auch die Werte des erzeugten Lichts basierend auf dem Lichtprofil an: XY-Koordinaten, RGB-Werte, HSIC+
2. **Wired Network information (Wired Art-Net or sACN mode)** - Wenn das Licht auf den Empfang von Art-Net oder sACN eingestellt ist, zeigt es die IP- und Subnetzmaskeneinstellungen und das Universum des aktuell empfangenen Netzwerkprotokolls an. Wenn das Licht auf DMX-Empfang eingestellt ist, zeigt es die DMX-Aktualisierungsrate und den aktuellen DMX-Status an.
3. **Wireless Network information (Wifi mode)** - Zeigt die IP- und Subnetzmaskeneinstellungen und das Universum an. Im STA-Modus zeigt dieser Bildschirm auch die SSID des Netzwerks an, dem das Gerät beigetreten ist. Im AP-Modus zeigt dieser Bildschirm an, dass das Gerät die SSID sendet.
4. **Hardware Status Screen** - Zeigt die gesamte auf dem Gerät installierte Software, Bootloader, WLAN-Modul, Timo2-Modul und die Innentemperatur des Geräts an.

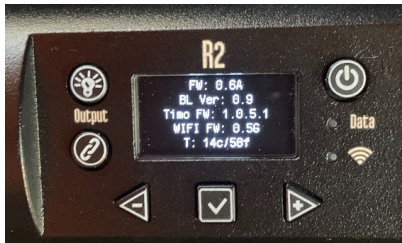

ANMERKUNG

Der Hardware-Statusbildschirm zeigt a T wenn das Timo-Modul ein Firmware-Update benötigt

**ANMERKUNG**

Auf dem Hardware-Statusbildschirm wird ein angezeigt ! wenn das WLAN-Modul ein Firmware-Update benötigt



Grundlegende Spezifikationen

| Modell | RR50 | RR100 |
|-------------------------|--|--|
| Leistung | Maximal 50 Watt | Maximal 100 Watt |
| Gewicht | 1,5 kg (3,30 Pfund) | 2,6 kg (5,73 Pfund) |
| Maße | 22,7 x 3,34 x 2,04 Zoll (577 x 84,8 x 51,8 mm) | 46,1 x 3,34 x 2,04 Zoll (1171 x 84,8 x 51,8 mm) |
| Energieverbrauch | 120 V = 0,45 Ampere 240 V = 0,25 Ampere 12 V = 4,50 Ampere 24 V = 2,30 Ampere | 120 V = 0,90 Ampere 240 V = 0,50 Ampere 24 V = 4,80 Ampere |

Manueller Modus

EINSTIEG

So Stellen Sie Intensität, Farbtemperatur, +/- Grün, Sättigung Und Farbton Ein:

1. Drücken Sie  oder  bis die gewünschte Funktion auf dem Bildschirm angezeigt wird, und drücken Sie zur Auswahl.

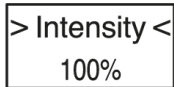

2. Die Auswahl-Carets „> <“ bewegt sich von der „> **Function** <“ zum „> **Value** <“.

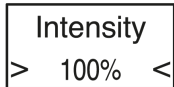

3. Drücken Sie  oder  um den Wert einzustellen. Drücken Sie speichern.

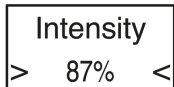

4. Die Auswahl-Carets „> <“ bewegt sich von der „> Value <“ zurück zum „> Function <“.

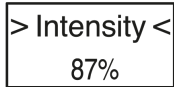

5. Für Funktionselemente mit Untermenü(s) **Auswahl Sternchen** „* *“ wird anstelle von Carets angezeigt. Drücken Sie diese Taste, um Funktionen im Untermenü aufzurufen und darin zu navigieren.



Statusleuchten

Die **Daten** und **Wireless-Statusleuchten** kann je nach Verbindungstyp und Status verschiedene Farben haben. Überprüfen Sie, ob sich das Licht im richtigen kabelgebundenen und drahtlosen Modus befindet und ob Statuslichter in der Konfiguration aktiviert sind.

Datenstatusleuchte



Data

Solide LED - Daten erhalten.



Data

Kein Licht – Keine Daten empfangen oder Statusleuchten ausgeschaltet.



Data

Blinkende Datenleuchte - Fehler bei den empfangenen Daten.

Wireless-Statusanzeige



Solide LED – Verbunden mit drahtlosem Gerät.



Langsames Blinken – Licht ist mit drahtlosem Gerät gekoppelt und verbunden, aber Sender empfängt keine Daten.



Schnelles Blinken – Licht verbindet sich mit drahtlosem Gerät oder Lampe ist mit drahtlosem Gerät gekoppelt, aber Gerät wurde nicht gefunden.



Kein Licht – Licht ist nicht mit Drahtlosgerät gekoppelt, Drahtlosmodus -> Aus oder Statuslichter ausgeschaltet.









Die Status-LEDs können im > Config MENU < Status-LEDS > deaktiviert werden

Die Status-LEDs werden immer angezeigt, während der Anzeigebildschirm aktiv ist. Wenn die Status-LEDs deaktiviert sind, erlöschen sie, wenn sich der Anzeigebildschirm ausschaltet.

Farben der Statusanzeige

Das **Statusleuchten** auf den Lichtern sind farbcodiert, um anzuzeigen, in welchem Modus und in welcher Verbindung sich das Licht befindet. Die Farbe der **Datenlicht** zeigt den Datentyp, den das Licht empfängt. Die Farbe der **Kabelloses Licht** zeigt das drahtlose Signalprotokoll der Leuchte. Die Kombination der 2 LEDs zeigt den Status des Lichts an.

Double Rainbow

| | | |
|---------------------------------|---|--|
| Local |  | Manueller Modus Daten: Aus / Drahtlos: Aus |
| Lead/Follow Wired |  | Kabelgebundener Anführer Daten: Grün / Drahtlos: Aus |
| |  | Kabelgebundener Follower Daten: Cyan / Drahtlos: Aus |
| Lead/Follow Wireless |  | Drahtloser Marktführer Daten: Grün / Drahtlos: Lila |
| |  | Drahtloser Follower Daten: Cyan / WLAN: Lila |
| Wired |  | DMX-Modus / Empfangene Daten Daten: Rot / Drahtlos: Aus |
| |  | Ethernet-Modus / Empfangene Daten Daten: Gelb / Wireless: Aus |
| Wireless |  | Drahtloses DMX Daten: Rot / Wireless: Grün (oder Universumsfarbe) |
| |  | WiFi-Modus (Art-Net über WiFi) Daten: Gelb / WLAN: Magenta |



WiFi Access Point-Modus (Art-Net über WiFi)

Daten: Gelb / WLAN: Orange



Bluetooth-Modus

Daten: Blau / WLAN: Blau

Universumsfarbe für CRMX

Bei Verbindung mit einem CRMX-Sender mit dem Sender, der eine Universumsfarbe senden kann, hat das Wireless-Statuslicht die gleiche Farbe wie die auf dem Sender eingestellte Universumsfarbe.

Wenn der Sender keine Farbe eingestellt hat oder keine Universumsfarbe senden kann, leuchtet die Wireless-LED grün

Energieoptionen

Wechselstrom

Die RR- und R2-Leuchten können über einen True 1 Power-Anschluss mit Wechselstrom betrieben werden. Die seitliche Endkappe der Steuerung verfügt über einen Netzschalter. Es akzeptiert Universal Power von 110 bis 240 Volt für alle Stromversorgungssysteme auf der ganzen Welt.

Gleichstrom

Der Rainbow kann über einen 2,1-mm-Verriegelungsstecker mit Gleichstrom betrieben werden. Es akzeptiert 10 Volt bis 30 Volt DC.

Batterieverbrauch

Wenn die Beleuchtung ohne Batterien betrieben wird, kann die folgende Tabelle für die Batterielebensdauer verwendet werden. Viele Faktoren tragen zur Lebensdauer einer Batterie bei, wie Alter der Batterie, Intensität der Regenbögen und mehr. Das Folgende kann nur als Richtlinie verwendet werden. Bei 24 Volt bei gleicher Kapazität erwarten Sie die doppelte Laufzeit. Bitte stellen Sie sicher, dass die Batterie/das Kabel für die Stromstärke geeignet ist.

| Batteriegröße: | | 3200 mAh | 6000 mAh | 7200 mAh | 10.000 mAh |
|--------------------------|------------|------------|------------|-------------|-------------|
| Stromspannung: | | 12v | 12v | 12v | 12v |
| Q25R2 Laufzeit: | 1,9 Ampere | 60 Minuten | 90 Minuten | 160 Minuten | 240 Minuten |
| Q50R2 / RR50 Laufzeit: | 3,8 Ampere | 30 Minuten | 60 Minuten | 90 Minuten | 120 Minuten |
| Q100R2 / RR100 Laufzeit: | 7,6 Ampere | - | - | 30 Minuten | 60 Minuten |



ANMERKUNG

Im Batteriebetrieb, wenn die Batterie unter der Betriebsspannung liegt, beginnt der Rainbow zu blinken.

Hauptmenü - Manueller Modus

| | |
|-----------------------|--|
| > Intensity | 0 bis 100 % um 1 % |
| > Color Temp | 1.750.000 bis 10.000.000 mal 1 bemerkenswerter Unterschied |
| > +/- Green | -G 100 bis G 0 bis +100 G -- Bsp. +G 25 = 1/4 +Grün, -G 50 = 1/2 -Grün (Magenta) |
| > Saturation | 0 bis 100 % um 1 % |
| > Hue | 0° bis 360° |
| > CT Preset | 3.200 K - 4.300 K - 5.600 K - 6.500 K (D65) - 7.500 K (D75) - 10.000 K - 2.000 K - 2.500 K - 3.000 K |
| > Color Preset | Rot - Orange - Gelb - Grün - Cyan - Blau - Violett - Magenta |
| > Effects | Regenbogen - Kurzschluss - Paparazzi - Stroboskop - Feuer - Notbeleuchtung - Demo |
| > Config | Lichteinstellungen |

Konfigurationsmenü

| | |
|----------------------------|--|
| > DMX Channel | Stellen Sie den DMX-Kanal ein. |
| > Number of Pixels | Legen Sie die Anzahl der Pixelgruppen im Licht fest, die in Gruppen gesteuert werden sollen. |
| > Profile | Stellen Sie das DMX-Profil für das Licht ein. |
| > Wired Settings | Wählen Sie die Optionen Kabelgebundene Daten, um das Licht zu steuern. (DMX, Art-Net, sACN) |
| > Wireless Settings | Wählen Sie die Optionen Drahtlose Daten. (CRMX, Bluetooth, WLAN) |
| > Lead / Follow | Stellen Sie den Lead/Follow-Modus für das Licht ein. |
| > Output Mode | Stellen Sie das Licht auf Normal Output, High Output oder Low Output Mode ein. |
| > Power On Mode | Mit Taste, schaltet sich mit Power-Taste ein. Mit Eingang, schaltet sich ein, wenn die Stromversorgung angeschlossen ist. |
| > Status Lights | Schaltet die Statusleuchten für die Verwendung an der Kamera ein/aus. |
| > Languages | Englisch (Weitere Sprachen finden Sie auf der Website.) |
| > Lamp Hours | Zeigt die Gesamtstunden an, in denen das Licht eingeschaltet war. Drücken Sie die Eingabetaste, um die LED-Stunden anzuzeigen. |
| > Update Firmware | Stellen Sie das Licht in den Update-Modus. |
| > Firmware | Zeigt die Firmware-Version der Leuchte an. |
| > Reset to Default | Setzt das Licht auf alle seine Standardwerte zurück. |

Pixel-Layout & Gruppierung

> Pixelanzahl

- 1, 2, 5, 10, 20 - Verfügbare Gruppierungsoptionen für die 20 individuell steuerbaren Pixel des RR50.
- 1, 2, 3, 4, 6, 8, 12, 24, 48 - Verfügbare Gruppierungsoptionen für die 48 individuell steuerbaren Pixel des RR100.

Bei der Auswahl von DMX-Profilen, jedes **Parameter Kanalgruppe** werden pro Pixel wiederholt.

- Wenn ein RR100 beispielsweise auf 1 Pixel eingestellt ist, steuert es das gesamte Licht als 1 Pixel und benötigt 1 Satz DMX-Daten, um es zu steuern.
- Wenn ein RR100 beispielsweise auf 48 Pixel eingestellt ist, steuert er das Licht mit 48 Pixeln und benötigt 48 Sätze von DMX-Daten, um es zu steuern.

Die Anordnung der Pixel beginnt mit der „Linken des Oberbeleuchters“, wenn man das auf den Beleuchter projizierte Licht betrachtet, mit den Bedienelementen auf der rechten Seite.

RR50

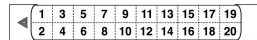

RR100

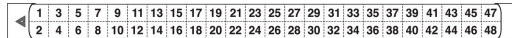

Kabelgebundenes Steuerungsmenü

| | |
|---|---|
| > Wired Mode | Wählen Sie den DMX512- oder Ethernet-Modus, um das Licht per Kabel zu steuern. |
| > DMX | Steuern Sie das Licht mit DMX512. |
| > Ethernet | Steuern Sie das Licht mit sACN oder Art-Net. |
| > DMX Settings | |
| > DMX Channel | Stellen Sie den DMX-Kanal 001 auf 512 ein. |
| > Terminate | Beenden Sie das DMX-Signal, wenn Sie zuletzt in der Reihe sind. |
| > Ethernet Settings | |
| > View IP Address | Zeigt die automatisch über DHCP empfangene IP-Adresse oder die eingestellte statische IP-Adresse an. |
| > IP Address Mode | Stellen Sie den IP-Adressmodus ein. |
| > DHCP (Auto) | Erlauben Sie dem Licht, die IP-Adresse automatisch vom Router zu beziehen. |
| > Static | Lassen Sie das Licht die IP-Adresse manuell einstellen. |
| > Save DHCP as Static | Speichern Sie die vom DHCP-Router erhaltenen Informationen und speichern Sie sie als statische IP, indem Sie den Modus auf Statisch ändern. |
| > IP Address, Subnet Mask, Gateway | Geben Sie die IP-Adresse, die Subnetzmaske und das Gateway ein. |
| > Universe | Stellen Sie das Universum für das Licht ein. |
| > DMX Channel | Stellen Sie den DMX-Kanal 001 auf 512 ein. |

> **Ethernet Mode**

Wählen Sie das Ethernet-Protokoll: sACN/Art-Net, nur sACN, nur Art-Net.

Drahtloses Steuerungsmenü

> Wireless Mode

| | |
|---|--|
| > Wireless DMX | Lumen Radio CRMX drahtloses DMX. drücken und halten  zu löschen. Tippen Sie zum Koppeln auf den Sender. |
| > Bluetooth | Aktivieren Sie das Licht, um eine Verbindung über Bluetooth herzustellen. |
| > WiFi | Aktivieren Sie das Licht, um sich mit einem drahtlosen Netzwerk zu verbinden, um Art-Net über WiFi zu empfangen. |
| > Off | Schaltet alle Wireless-Funktionen aus. |
| > Wireless DMX Settings* | Zeigt die Hardware und Firmware des CRMX TimoTwo. |
| > WiFi Settings* | Stellen Sie eine Verbindung zu einem drahtlosen Netzwerk her, um Art-Net über WLAN zu empfangen. Verwandle das Licht in a |
| > Status Lights On/Off | Schaltet die Statuslichter aus, wenn Licht auf der Kamera zu sehen ist. |
| > Reset Wireless Settings to Default | Alle Wireless-Einstellungen auf Werkseinstellungen zurücksetzen. |



TIPP

Doppeltippen  um das Wireless Control-Menü aufzurufen.

*Siehe das vollständige Handbuch für detaillierte Beschreibungen der Wireless DMX- und WiFi-Einstellungen.



Lead/Follow-Modus

Führen/Folgen Der Modus ermöglicht es einer Leuchte, viele Leuchten gleichzeitig zu steuern. Das **Führen** überträgt Farb- und Intensitätsdaten drahtgebunden oder drahtlos an den **Folgt**. Wenn der **Führen** ändert Ebenen, die **Folgt** wird sich auch ändern. Dies gilt auch für Onboard-FX.

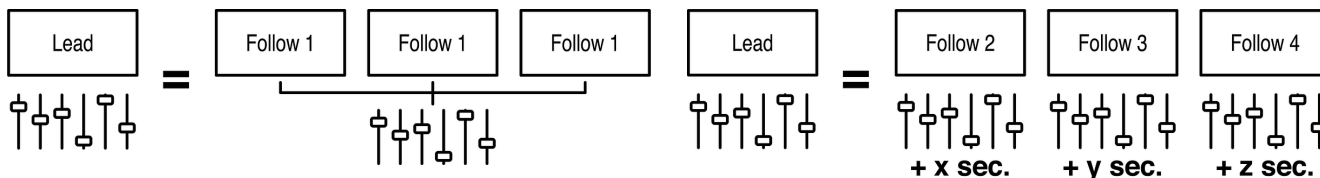
Benutzen **Führen/Folgen** Modus, gehen Sie zu **Konfig -> Führen/Folgen**. Setzen Sie den Anführer auf **Führen** und setze alle Follower auf **Folge 1** zum Anführer passen. **Folge 2-8** werden mit Effekten verwendet, um denselben Effekt mit unterschiedlichen Timings zu erzielen. Dadurch werden dieselben Effekte, Intensitäten und Pegel ausgeführt, jedoch nicht synchron.



Benutzen **Führen/Folgen** kabelgebunden, stecken Sie ein Cat5-Kabel in die **DMX-AUS** Port des Leaders in den In der Follower. Wiederholen Sie aus den Followern heraus und in den nächsten hinein. Das **Daten** Das Licht sollte auf allen Anhängern leuchten.

Um Führen/Folgen drahtlos zu verwenden, stellen Sie nach der Einstellung auf Führen oder Folgen 1-8 ein **kabelloser Modus** zu „CRMX“. Halten Sie dann im Folgenden gedrückt  um das Licht zu entkoppeln. Nächster Tipp  auf den Anführer. Bei allen Followern sollte die Wireless-Signalleuchte zu blinken beginnen und dann dauerhaft leuchten. [Lerne mehr über Führen/Folgen Farbkombinationen der Statusanzeige \[67\]](#)



ANMERKUNG

Lead/Follow ist nur für den manuellen Betrieb und kann nicht mit DMX verwendet werden.

Ausgabemodus

Die RR- und R2-Leuchten können in 3 Ausgangsmodi betrieben werden

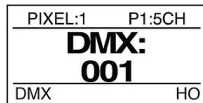

Normal

Hoch

Niedrig



HO = Hohe Leistung

LO = Niedriger Ausgang

NEIN = Normaler Ausgang

Normale Ausgabe: Normale Betriebstemperatur, Standardlichtleistung.

Hohe Ausgabe: Hohe Betriebstemperatur, maximale Leistung. Dies ist die Standardeinstellung.

Kleiner Output: Bietet maximale Auflösung im niedrigen Dimmbereich des Lichts. Die maximale Leistung beträgt etwa 25 % der hohen Ausgangsleistung.



ANMERKUNG

Wenn Sie im HOCHLEISTUNGSMODUS mit 0 % bis 25 % der Lichtleistung leben, schalten Sie auf niedrige Leistung um, um eine noch bessere Leistung zu erzielen.

Der Ausgangsmodus des Geräts kann auf verschiedene Arten eingestellt werden:

- Während der Erstkonfiguration kann das Gerät auf einen der drei Modi eingestellt werden
- Verwenden von RDM
- Die Verwendung der Geräteprofile 31-52 ermöglicht die dynamische Änderung des Ausgabemodus unter Verwendung des letzten DMX-Kanals des Profils



TIPP

Tastenkürzel: Halten Sie ENTER + RIGHT gedrückt, um den Ausgabemodus zu ändern

Siehe Sektion: [Ausgangsmoduskanäle](#)

Einschaltmodus

Power On Mode wird verwendet, um dem Licht mitzuteilen, wann es sich einschalten soll. Es kann auf „mit Eingang“ oder „mit Taste“ eingestellt werden

Bei Einstellung auf „**mit Knopf**“, nachdem Sie die Leuchte an eine Stromquelle angeschlossen haben muss Sie die **Power-Taste** gedrückt werden. Dies wird für den normalen Betrieb empfohlen.

Bei Einstellung auf „**with Input**“, schaltet sich das Licht ein, wenn Strom angelegt wird, und umgeht den Netzschalter. Dieser Modus wird bevorzugt, wenn das Licht in einem Set oder an einem abgelegenen oder schwer erreichbaren Ort montiert ist. In einer Studioumgebung wäre dies die bevorzugte Methode, um das Licht einzuschalten.

Effekte (manuell)

Hauptmenü

| Wirkung | Ergebnis |
|------------------|--|
| Rainbow | Scrollen Sie durch den Farbtou von 0° bei voller Sättigung |
| Short Circuit | Licht ist an mit zufälligen Ausbrüchen des Ausschaltens |
| Paparazzi | Licht ist aus mit zufälligen Blitzen beim Einschalten |
| Strobe | Rhythmische Blitze an |
| Fire | Ein Feuerflackereffekt |
| Emergency Lights | Blinklichter in verschiedenen Farben |
| Demo | Scrollt durch das Farbrad und alle Effekte |

Effektparameter

| Artikel | Ergebnis |
|------------|---|
| Effect | Effekt wählen |
| Intensity | Stellen Sie die Intensität des Effekts ein |
| Color | Grundfarbtemperatur einstellen |
| Temp | Stellen Sie +/- Grün der Farbtemperatur ein |
| +/- Green | Sättigen Sie den Effekt |
| Saturation | Stellen Sie den Farbton ein |
| Hue Rate | 0-200% für die Geschwindigkeit des Effekts 100 % ist normale Geschwindigkeit |

EFFEKTSTEUERUNG (MANUELL)

Feuer

| Gewicht | Ergebnis |
|----------------|--|
| Rate | 0-200 % für die Geschwindigkeit des Effekts 100 % ist normale Geschwindigkeit |
| Maximum | Höchste Intensität der Wirkung |
| Minimum | Niedrigste Intensitätsstufe der Wirkung |
| Weight | Niedrig, zentriert, hoch |
| Preset | +/-400 K Farbe bei 2400 K, 3200 K, 4000 K, 5600 K |

Untermenü Notlicht

| Artikel | Ergebnis |
|------------------------|--|
| Pattern | Einzel-, Doppel-, Dreibett-, Vierbettzimmer |
| Color Presets | R&B, B&B, R&32, R&56, B&32, B&56, R&B&32, R&B&56 |
| Color 1 & 2 | Rot, Orange, Gelb, Grün, Blau, Magenta, 2000K, 3200K, 4000K, 5600K, 6000K |

DMX

DMX-Profile für die Lichter gibt es in 2 Typen. Grundlegende DMX-Profile mit HSIC-, RGB- und CCT-Modi und FX-Profile mit zusätzlichen Kanälen zum Auslösen der integrierten FX.

DMX-PROFILE UND PIXEL-PATCHING

| | | |
|----------------------------|----------------|---|
| DMX-Profile (Basic) | P1-8 | Verschiedene DMX-Kanalordnungen zur Steuerung der Parameter für Ihr Licht. |
| | P13, 14 | Direkte Steuerung der 5 verfügbaren Farbkanäle; Rot, Grün, Blau, 2000K, 6000K |

Beim Programmieren des Lichts **Pixel**, fungiert jedes Pixel als seine eigene einzelne „Licht“-Einheit, dh a **Parameter Kanalgruppe** (PCG). Jeder **PCG** enthält eine Reihe von DMX-Kanälen, die von den ausgewählten definiert werden **DMX-Profil**, um ein bestimmtes Pixel zu steuern.

| | | |
|-------------------------|--------------|---|
| DMX-Profile (FX) | P9-12 | Steuern Sie die grundlegenden Parameter der Lampe und ermöglichen Sie die Steuerung der eingebauten Effekte des Lichts. |
|-------------------------|--------------|---|

Die FX-Profile bauen auf denselben Profilen wie die Basisprofile auf. Zum Beispiel. Profil 9 ist Profil 1 + Effektkanäle. Bei Verwendung von DMX-Profilen mit eingebautem FX, an **Effektkanalgruppe** (FCG) wird am Ende des Patches hinzugefügt. Änderungen in der **FCG** gilt für das gesamte Licht.



TIPP

Laden Sie die vollständige DMX-Tabelle herunter unter [QuasarScience.com/Support](https://www.QuasarScience.com/Support)

BEISPIELE FÜR DMX-PIXEL-PATCHING

Wenn die **Anzahl der Pixel = 1**, fungiert das gesamte Gerät als 1 Gruppe, die vom aktuell eingestellten DMX-Profil gesteuert wird. Für DMX-Profil = „1: HSIC Mode – 8 Bit – 5 Channels“ hat diese Gruppe 5 DMX-Steuerkanäle:

1. Intensität (%) 2. Farbtemperatur (K) 3. +/- Grün (-G 100 bis +G 100) 4. Farbton (Grad) 5. Sättigung (%)

Beispiel 1:

Anzahl der Pixel: 4 - Profil 1 (P1): HSIC-Modus – 8 Bit – 5 Kanäle pro PCG – 20 Kanäle

| PCG 1 | | | | | PCG 2 | | | | | PCG 3 | | | | | PCG 4 | | | | |
|-------|-----|-----|-----|------|-------|-----|-----|-----|------|-------|-----|-----|-----|------|-------|-----|-----|-----|------|
| Int% | CCT | ± G | Hue | Sat% | Int% | CCT | ± G | Hue | Sat% | Int% | CCT | ± G | Hue | Sat% | Int% | CCT | ± G | Hue | Sat% |
| 1 | 2 | 3 | 4 | 5 | 6 | 7 | 8 | 9 | 10 | 11 | 12 | 13 | 14 | 15 | 16 | 17 | 18 | 19 | 20 |

Beispiel 2:

Pixelanzahl: 2 - Profil 9 (P9): HSIC FX Mode – 8 Bit – 5 Kanäle pro PCG + 3 Kanäle für FCG (FX Channel Group) – 13 Kanäle

| PCG 1 | | | | | PCG 2 | | | | | FCG | | |
|-------|-----|-----|-----|------|-------|-----|-----|-----|------|-----|------|------|
| Int% | CCT | ± G | Hue | Sat% | Int% | CCT | ± G | Hue | Sat% | FX | Size | Rate |
| 1 | 2 | 3 | 4 | 5 | 6 | 7 | 8 | 9 | 10 | 11 | 12 | 13 |

DMX-PROFILE (BASIC)

| # | Name | Bit-Tiefe | Anzahl der Kanäle pro Pixel | Kanal Beschreibung |
|----|------------------------|-----------|-----------------------------|--|
| 1 | HSIC | 8 Bit | 5 | 1: Intensität 2: Farbtemperatur 3: +/- Grünsteuerung 4: Farbton 5: Sättigung |
| 2 | HSIC-16 | 16 Bit | 8 | 1+2: Intensität 3: Farbtemperatur 4: +/- Grünsteuerung 5+6: Farbton 7+8: Sättigung |
| 3 | HSI | 8 Bit | 3 | 1: Intensität 2: Farbton 3: Sättigung |
| 4 | XFade mit +/-G | 8 Bit | 3 | 1: Intensität 2: Farbtemperatur 3: +/- Grünsteuerung |
| 5 | XFade | 8 Bit | 2 | 1: Intensität 2: Farbtemp |
| 6 | Farbtemperatur und RGB | 8 Bit | 7 | 1: Intensität 2: Farbtemperatur 3: +/- Grünsteuerung 4: Überblendung 5: Rot 6: Grün 7: Blau |
| 7 | CCT & RGB-16 | 16 Bit | 9 | 1+2: Intensität 3: Farbtemperatur 4: +/- Grünsteuerung 5+6: Überblendung 7: Rot 8: Grün 9: Blau |
| 8 | RGB | 8 Bit | 3 | 1: Rot 2: Grün 3: Blau |
| 13 | RGBTD | 8 Bit | 5 | 1: Rot 2: Grün 3: Blau 4:2000K 5: 6000K |
| 14 | RGBTD | 16 Bit | 10 | 1+2: Rot 3+4: Grün 5+6: Blau 7+8:2000K 9+10: 6000K |

DMX-PROFILE (GRUNDLEGENDE) PARAMETER

Verfügbare Parameter basierend auf Profil

| Parameter | DMX-Wert | Wert |
|------------|----------|----------------------|
| Intensity | 0-255 | 0 - 100 % |
| Color Temp | 0-255 | 1.750.000–10.000.000 |
| +/- Green | | Siehe Diagramm unten |
| Hue | 0-255 | 0° - 360° |
| Saturation | 0-255 | 0 - 100 % |
| Crossfade | 0-255 | 0 - 100 % |
| Red | 0-255 | 0 - 100 % |
| Green | 0-255 | 0 - 100 % |
| Blue | 0-255 | 0 - 100 % |

+/- Green Control DMX-Werte

| DMX-Wert | % | Wirkung |
|----------|--------|-------------------|
| 0-10 | 0-4 | Kein Effekt |
| 11-20 | 5-8 | Volles Minus Grün |
| 21-119 | 8-46 | -99 % bis -1 % |
| 120-145 | 47-57 | Neutral |
| 146-244 | 57-96 | 1 % bis 99 % |
| 245-255 | 96-100 | Volles Plus-Grün |

DMX-PROFILE (FX)

| # | Name | Bit-Tiefe | # ChPer Pixel | # von FXCh | Parameter Kanalgruppe (Wiederholt pro Pixel) | Effektkanalgruppe (Eine Gruppe pro Licht) |
|----|-----------------|-----------|---------------|------------|--|---|
| 9 | HSIC-FX | 8 Bit | 5 | 3 | 1: Intensität 2: Farbtemperatur 3: +/- Grün 4: Farbton 5: Sättigung | x+1: FX x+2: Wechselkurs x+3: FX-Größe |
| 10 | HSIC-FX-16 | 16 Bit | 8 | 3 | 1+2: Intensität 3: Farbtemperatur 4: +/- Grün 5+6: Farbton 7+8: Sättigung | x = Gesamtzahl der Kanäle in Parameterkanalgruppen |
| 11 | CCT & RGB-FX | 8 Bit | 7 | 3 | 1: Intensität 2: Farbtemperatur 3: +/- Grün 4: Überblenden 5: Rot 6: Grün 7: Blau | |
| 12 | CCT & RGB-FX-16 | 16 Bit | 9 | 3 | 1+2: Intensität 3: Farbtemperatur 4: +/- Grün 5+6: Überblenden 7: Rot 8: Grün 9: Blau | |

PARAMETER FÜR DMX-PROFILE (FX).

FX-Auswahl

| Wirkung | DMX-Wert | % |
|------------------|----------|--------|
| OFF | 0-26 | 0-10 |
| Rainbow | 27-38 | 11-15 |
| Short Circuit | 39-51 | 16-20 |
| Paparazzi | 52-64 | 21-25 |
| Strobe | 65-77 | 26-30 |
| Fire | 78-90 | 31-35 |
| Emergency Lights | 91-102 | 36-40 |
| Future Use | 103-255 | 41-100 |

Effektparameter

| Artikel | Ergebnis |
|------------|---|
| Effect | Effekt wählen |
| Intensity | Effektintensität einstellen |
| Color Temp | Grundfarbtemperatur einstellen |
| +/- Green | Stellen Sie +/- Grün der Farbtemperatur ein |
| Saturation | Sättigen Sie den Effekt |
| Hue | Stellen Sie den Farbton ein |
| Rate | 0-200% - Geschwindigkeit des Effekts 100 % - Normale Geschwindigkeit |

Size Feuereffekt: Stellen Sie +/- der Intensität ein

Beispiel: Int 50 %, FX-Größe 10 = 50-10 und 50+10. Ergebnis = 40-60 Feuer

Emerg Light: Stellen Sie das Blinkmuster ein

Zertifikate

EU-KONFORMITÄTSERKLÄRUNG



Videndum Production Solutions Ltd. erklärt in alleiniger Verantwortung, unterstützt von Videndum Production Solutions GmbH - unserem autorisierten Vertreter, dass das in diesem Handbuch beschriebene Produkt mit allen relevanten Bestimmungen der folgenden EU-Richtlinien übereinstimmt:

- Elektromagnetische Verträglichkeit
- Richtlinie 2014/30/EU Niederspannungsrichtlinie 2014/35/EU Beschränkung gefährlicher Stoffe
- Richtlinie 2011/65/EU

Eine Kopie der Erklärung ist auf Anfrage erhältlich. EU-Kontakt: Videndum Production Solutions GmbH, Parkring 29, 85748 Garching, Deutschland

UK-KONFORMITÄTSERKLÄRUNG



Videndum Production Solutions Ltd. erklärt in alleiniger Verantwortung, dass das in diesem Handbuch beschriebene Produkt allen relevanten Bestimmungen der folgenden britischen Vorschriften entspricht:

- Die Elektromagnetische Verträglichkeitsverordnung 2016
- Die Vorschriften für elektrische Geräte (Sicherheit) 2016
- Die Beschränkung der Verwendung bestimmter gefährlicher Stoffe in den Vorschriften für Elektro- und Elektronikgeräte 2012

Eine Kopie der Erklärung ist auf Anfrage erhältlich.

Kontakt für Großbritannien: Videndum Production Solutions Ltd, William Vinten Building, Easlea Road, Bury St. Edmunds, IP32 7BY

FCC-KONFORMITÄTSERKLÄRUNG



Dieses Gerät entspricht Teil 15 der FCC-Bestimmungen. Der Betrieb unterliegt den folgenden zwei Bedingungen:

1. Dieses Gerät darf keine schädlichen Störungen verursachen.
2. Dieses Gerät muss alle empfangenen Störungen akzeptieren, einschließlich Störungen, die einen unerwünschten Betrieb verursachen können.

Hinweis: Dieses Gerät wurde getestet und entspricht den Grenzwerten für ein digitales Gerät der Klasse B gemäß Teil 15 der FCC-Bestimmungen. Diese Grenzwerte sollen einen angemessenen Schutz vor schädlichen Interferenzen bei einer Installation in Wohngebieten bieten. Dieses Gerät erzeugt, verwendet und kann Hochfrequenzenergie ausstrahlen und kann, wenn es nicht gemäß den Anweisungen installiert und verwendet wird, schädliche Störungen des Funkverkehrs verursachen. Es gibt jedoch keine Garantie dafür, dass bei einer bestimmten Installation keine Interferenzen auftreten. Wenn dieses Gerät schädliche Störungen beim Radio- oder Fernsehempfang verursacht, was durch Ein- und Ausschalten des Geräts festgestellt werden kann, wird dem Benutzer empfohlen, zu versuchen, die Störung durch eine oder mehrere der folgenden Maßnahmen zu beheben:

- Richten Sie die Empfangsantenne neu aus oder verschieben Sie sie.
- Vergrößern Sie den Abstand zwischen Gerät und Empfänger.
- Schließen Sie das Gerät an eine Steckdose an, die sich in einem anderen Stromkreis befindet als dem, an den der Empfänger angeschlossen ist.
- Wenden Sie sich an den Händler oder einen erfahrenen Radio-/Fernsehtechniker, um Hilfe zu erhalten.

Modifikationen, die nicht ausdrücklich vom Hersteller genehmigt wurden, können die Berechtigung des Benutzers zum Betrieb des Geräts gemäß den FCC-Bestimmungen aufheben.

UMWELTERWÄGUNGEN



EU-Richtlinie über Elektro- und Elektronik-Altgeräte (WEEE) (2002/96/EG)

Dieses auf dem Produkt oder seiner Verpackung angebrachte Symbol weist darauf hin, dass dieses Produkt nicht mit dem allgemeinen Hausmüll entsorgt werden darf. In einigen Ländern oder Regionen der Europäischen Gemeinschaft wurden getrennte Sammelsysteme für das Recycling von elektrischen und elektronischen Abfallprodukten eingerichtet. Indem Sie sicherstellen, dass dieses Produkt ordnungsgemäß entsorgt wird, tragen Sie dazu bei, potenziell negative Folgen für die Umwelt und die menschliche Gesundheit zu vermeiden. Das Recycling von Materialien hilft, natürliche Ressourcen zu schonen. Informationen zur sicheren Entsorgung dieses Produkts und seiner Verpackung finden Sie auf unserer Website.

In Ländern außerhalb der EU:

Entsorgen Sie dieses Produkt gemäß den örtlichen behördlichen Vorschriften an einer Sammelstelle für das Recycling von elektrischen und elektronischen Geräten.

Verschmutzungserklärung

Dieses Gerät ist für den Betrieb in Umgebungen mit Verschmutzungsgrad 2 ausgelegt.

Garantie

Damit ein Produkt unter die Garantie von Quasar Sciences fällt, muss der Kunde einen Kaufbeleg vorlegen. Bitte beachten Sie jedoch, dass diese Garantie übertragbar ist.

3 Jahre Garantie ab Kaufdatum.

Der Kunde muss einen Kaufbeleg vorlegen.

Diese Garantie ist übertragbar.

Quasar Science zahlt für:

Die Ersatzteile, Reparatur- und/oder Arbeitskosten zur Behebung von Material- und Verarbeitungsfehlern.

Der Service muss von Quasar Science oder einem autorisierten Quasar Science Service Center erbracht werden

Quasar Science zahlt nicht:

Schäden, die durch Unfall, Zweckentfremdung oder Missbrauch entstanden sind. Höhere Gewalt. Jeder Fehler, der aus anderen Gründen als Material und Verarbeitung auftritt. Etwaige Versand- oder Bearbeitungskosten.

Haftungsausschluss für stillschweigende Gewährleistungen / Beschränkungen von Rechtsbehelfen:

Stillschweigende Gewährleistungen, einschließlich der insoweit anwendbaren Gewährleistungen der Marktgängigkeit oder Eignung für einen bestimmten Zweck, sind im gesetzlich zulässigen Umfang ausgeschlossen. Jegliche stillschweigende Gewährleistung, die gesetzlich auferlegt werden kann, ist auf 3 Jahre oder den kürzesten gesetzlich zulässigen Zeitraum begrenzt. Einige Bundesstaaten, Provinzen oder Länder erlauben keine Beschränkungen oder Ausschlüsse hinsichtlich der Dauer einer stillschweigenden Gewährleistung der Marktgängigkeit oder Eignung. Die oben genannten Beschränkungen oder Ausschlüsse gelten möglicherweise nicht für Sie.

Wenn dieses Produkt nicht wie garantiert funktioniert, ist das einzige und ausschließliche Rechtsmittel des Kunden die Reparatur oder der Ersatz gemäß den Bedingungen dieser eingeschränkten Garantie. Quasar Science übernimmt keine Verantwortung für Neben- oder Folgeschäden. Diese Garantie gibt Ihnen bestimmte gesetzliche Rechte und Sie können auch andere Rechte haben, die von Staat zu Staat, Provinz zu Provinz oder Land zu Land variieren.

Urheberrechte ©

Alle Rechte weltweit vorbehalten. Kein Teil dieses Dokuments darf ohne die vorherige Zustimmung und schriftliche Genehmigung von Videndum plc in einem Abrufsystem gespeichert, übertragen, kopiert oder in irgendeiner Weise reproduziert werden, einschließlich, aber nicht beschränkt auf Fotokopien, Fotos, magnetische oder andere Aufzeichnungen.

HAFTUNGSAUSSCHLUSS

Es wird davon ausgegangen, dass die in diesem Handbuch enthaltenen Informationen zum Zeitpunkt des Drucks korrekt waren. Videndum Production Solutions Inc. behält sich das Recht vor, Änderungen an den Informationen oder Spezifikationen vorzunehmen, ohne verpflichtet zu sein, andere Personen über solche Überarbeitungen oder Änderungen zu informieren. Änderungen werden in neue Versionen der Veröffentlichung eingearbeitet. Wir unternehmen alle Anstrengungen, um sicherzustellen, dass unsere Handbücher regelmäßig aktualisiert werden, um Änderungen an den Produktspezifikationen und -funktionen widerzuspiegeln. Sollte dieses Handbuch keine Informationen über die Kernfunktionalität Ihres Produkts enthalten, teilen Sie uns dies bitte mit. Möglicherweise können Sie auf unserer Website auf die neueste Version dieses Handbuchs zugreifen. Videndum Production Solutions Inc. behält sich das Recht vor, ohne vorherige Ankündigung Änderungen am Produktdesign und der Funktionalität vorzunehmen.

WARENZEICHEN

Alle Produktmarken und eingetragenen Marken sind Eigentum von Videndum Plc. Alle anderen Warenzeichen und eingetragenen Warenzeichen sind Eigentum der jeweiligen Unternehmen.

HERAUSGEGEBEN VON:

Videndum Production Solutions Inc. E-Mail: technical.publications@videndum.com

Copyright 2022 – Videndum Production Solutions Inc. Alle Rechte vorbehalten



droits d'auteur

Copyright © 2022

Tous les droits sont réservés.

Instructions originales : anglais

Tous droits réservés dans le monde entier. Aucune partie de cette publication ne peut être stockée dans un système de récupération, transmise, copiée ou reproduite de quelque manière que ce soit, y compris, mais sans s'y limiter, une photocopie, une photographie, un enregistrement magnétique ou autre sans l'accord préalable et l'autorisation écrite de Videndum Group Plc. .

Clause de non-responsabilité

Les informations contenues dans cette publication sont considérées comme correctes au moment de l'impression. Videndum Ltd se réserve le droit d'apporter des modifications aux informations ou spécifications sans obligation d'informer quiconque de ces révisions ou modifications. Les modifications seront incorporées dans les nouvelles versions de la publication. Si cette publication ne contient pas d'informations sur les fonctionnalités de base de votre produit, veuillez nous en informer. Vous pourrez peut-être accéder à la dernière révision de cette publication à partir de notre site Web. Videndum Production Solutions Ltd se réserve le droit d'apporter des modifications à la conception et aux fonctionnalités du produit sans préavis.

Marques de commerce

Toutes les marques de produits et marques déposées sont la propriété de The Videndum Group Plc. #

Toutes les autres marques et marques déposées sont la propriété de leurs sociétés respectives.

Publié par:

Videndum Production Solutions Ltd

Courriel : technical.publications@videndum.com

Sécurité

Informations importantes sur l'installation et le fonctionnement en toute sécurité de ce produit. Lisez ces informations avant d'utiliser le produit. Pour votre sécurité personnelle, lisez ces instructions. N'utilisez pas le produit si vous ne comprenez pas comment l'utiliser en toute sécurité. Conservez ces instructions pour référence future.

Symboles d'avertissement utilisés dans ces instructions

Informations importantes sur l'installation et le fonctionnement en toute sécurité de ce produit. Lisez ces informations avant d'utiliser le produit. Pour votre sécurité personnelle, lisez ces instructions. N'utilisez pas le produit si vous ne comprenez pas comment l'utiliser en toute sécurité. Conservez ces instructions pour référence future.



AVERTISSEMENT

Lorsqu'il existe un risque de blessure corporelle ou de blessure pour autrui, les commentaires apparaissent appuyés par le symbole du triangle d'avertissement. Lorsqu'il existe un risque d'endommagement du produit, de l'équipement associé, du processus ou de l'environnement, les commentaires apparaissent accompagnés du mot « Attention ».



DANGER

En cas de risque d'électrocution, les commentaires apparaissent appuyés par le triangle d'avertissement de tension dangereuse.

Connexion électrique



DANGER

Risque de choc électrique. Ne retirez pas le couvercle, aucune pièce réparable par l'utilisateur à l'intérieur du produit.



AVERTISSEMENT

Risque de choc électrique. Vérifiez toujours les câbles pour des signes de dommages. Des câbles endommagés peuvent provoquer des blessures corporelles et/ou endommager l'équipement.



DANGER

Confiez l'entretien à du personnel d'entretien qualifié.

Opération



AVERTISSEMENT

Des précautions spéciales et des instructions de manipulation sont contenues dans ce guide de l'utilisateur et doivent être strictement respectées pour un fonctionnement sûr et fiable.



AVERTISSEMENT

N'utilisez jamais de matériaux et de solvants inflammables ou combustibles autour des batteries ou des chargeurs.



ATTENTION

Le produit ne doit pas être utilisé en dehors des limites de température de fonctionnement. Reportez-vous aux spécifications techniques du produit pour connaître les limites de fonctionnement du produit.



AVERTISSEMENT

Protégez le produit de l'eau, de l'humidité et de la poussière. La présence d'électricité à proximité de l'eau peut être dangereuse.



ATTENTION

Ne regardez pas directement la lumière, cela peut endommager vos yeux.



ATTENTION

Ne regardez pas les LED avec une loupe ou tout autre instrument optique susceptible de concentrer le flux lumineux.

Entretien



DANGER

Le montage de pièces ou d'accessoires non agréés ou la réalisation de modifications ou d'un entretien non agréés peuvent être dangereux et affecter la sécurité du produit. Cela peut également invalider les termes et conditions de la garantie du produit.



DANGER

N'essayez jamais de réparer cette batterie. Confiez l'entretien à du personnel d'entretien qualifié.

Aperçu

ÉTENDUE DE LA LIVRAISON

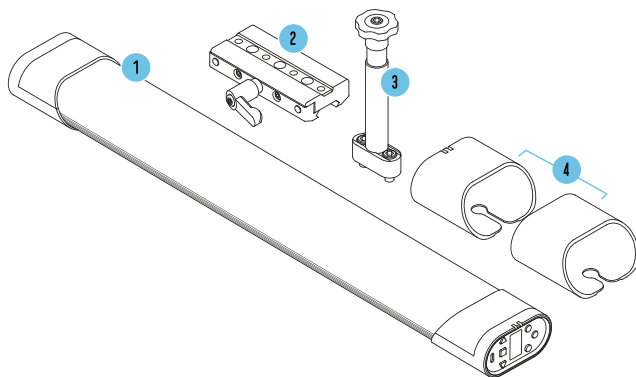

| Non. | La description | QTÉ |
|-------|--|-----|
| 1 | Luminaire linéaire à DEL R2 avec rail en osmium (Q25R2 illustré) | 1 |
| 2 | Curseur QS | 1 |
| 3 | QS Dual ScrewBaby Pin | 1 |
| 4 | Pare-chocs en silicone Q-Boot | 2 |
| N / A | Câble d'alimentation CA de 8 pieds | 1 |
| N / A | Câble d'alimentation CC de 2,4 m : P-TAP vers barillet de 2,1 mm | 1 |
| N / A | Guide de démarrage rapide | 1 |
| N / A | Guide des raccourcis | 1 |
| N / A | Clé hexagonale 3/16 | 1 |

R2 - APERÇU

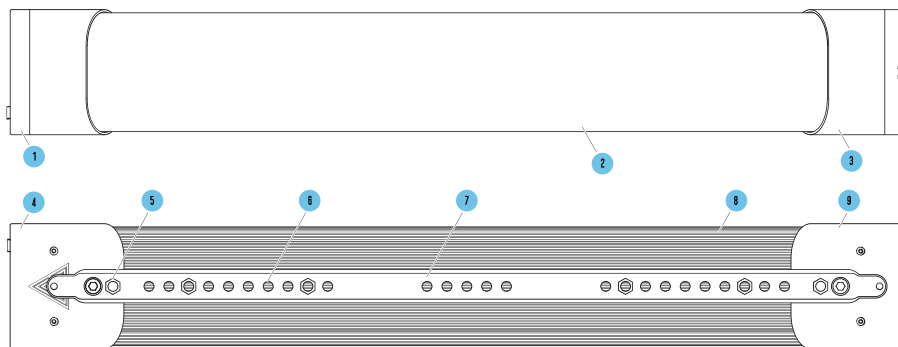

| | |
|----|------------------------|
| 1 | Côté puissance |
| 2 | Trappe d'objectif |
| 3 | Diffuseur fin |
| 4 | Côté contrôle |
| 5 | Embout |
| 6 | (Hexagones blancs) |
| 7 | Trous de montage |
| 8 | Rail d'ossium |
| 9 | Dissipateur de chaleur |
| 10 | Embout |

*RR50 indiqué comme référence



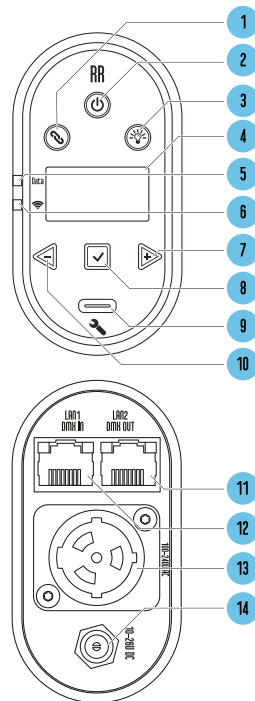











DISPOSITION DE L'INTERFACE RR



- | | |
|----|---|
| 1 | Bouton "Lien" |
| 2 | Marche / arrêt |
| 3 | Bouton "Sortie" |
| 4 | Ecran LED |
| 5 | Voyant d'état "Données" |
| 6 | Voyant d'état "Sans fil" |
| 7 | Bouton "Droite / +" |
| 8 | Bouton « Entrer/Régler » |
| 9 | Port de mise à jour USB-C |
| 10 | "Bouton gauche" |
| 11 | LAN2 / SORTIE DMX |
| 12 | ENTRÉE LAN1 / DMX |
| 13 | Port d'entrée CA |
| 14 | Port d'entrée CC : 2,1 mm x 5,5 mm ⊖ ⊕ ⊖ |

- Ⓞ **Power Button:** Pour allumer la lumière, appuyez et maintenez pendant 1 seconde. Pour éteindre la lumière, appuyez et maintenez pendant 2 secondes. Appuyez deux fois sur le bouton d'alimentation pour revenir à l'écran principal. Lorsque vous êtes sur l'écran principal, appuyez une fois sur le bouton d'alimentation pour accéder à l'écran d'état secondaire. Pour changer le mode de mise sous tension, mettre sous tension avec pour allumer lorsqu'il est sous tension, sans appuyer sur le bouton d'alimentation. **Voir section:** [Mode de mise sous tension \[127\]](#).
- Ⓞ **Output Button:** Basculez le bouton pour activer/désactiver la sortie de la lampe en fonctionnement en mode manuel. Les utilisateurs peuvent modifier la couleur, l'intensité ou l'effet de la lumière sans que les changements n'affectent l'environnement avant de rallumer la lampe. Un astérisque (*) apparaît dans le coin supérieur gauche de l'écran chaque fois que le bouton de sortie n'autorise pas la sortie de la lampe.
- Ⓞ **Link Button:** Sur CRMX : Pour RX, appuyez et maintenez pour dissocier la lumière. Pour TX, appuyez une fois pour envoyer le signal d'appariement. Appuyez deux fois pour faire apparaître le menu sans fil
- ◀ **Left / Minus Button:** Diminuez une valeur ou naviguez vers la gauche.
- ▶ **Right / Plus Button:** Augmentez une valeur ou naviguez vers la droite.
- ☑ **Enter / Save Button:** Entrez la sélection, Enregistrer la valeur.
- 🔧 **Upgrade Port:** Port USB-C pour effectuer des mises à jour logicielles avec une clé USB-C.

RACCOURCIS DES BOUTONS

- **Saut de valeur Min / Max** : Sur les menus de paramètres tels que les paramètres Intensity, Color Temp, Saturation, Hue et Effects.
 - Tout en appuyant et en maintenant  pour augmenter la valeur, appuyez sur  passera à la valeur suivante ou à la valeur maximale.
 - Tout en appuyant et en maintenant  pour diminuer la valeur, appuyez sur  passera à la valeur suivante ou à la valeur minimale.
- **Mode de sortie** : Presse  et  simultanément pour changer les modes de sortie de High à Normal à Low Output Mode. (Voir Mode de sortie)
- **Activer/désactiver les voyants d'état** : Appuyez et maintenez  pendant 5 secondes pour désactiver les voyants d'état. Les deux lumières clignoteront Redd. Appuyez à nouveau pendant 5 secondes pour activer, les deux voyants clignoteront en vert.
- **Activer/Désactiver le sans fil** : Appuyez et maintenez  et  pendant 2 secondes pour désactiver toutes les fonctions sans fil. Appuyez à nouveau pendant 2 secondes pour activer le DMX sans fil.
- **Réinitialiser par défaut** : Appuyez et maintenez  et  pendant 3 secondes pour réinitialiser la lumière aux paramètres par défaut.
- **Liaison CRMX** : Appuyez et maintenez  pour dissocier une lumière en mode CRMX. Sur un Lead Light, appuyez sur pour envoyer le signal d'appariement.
- **Menu sans fil** : Appuyez deux fois sur  pour ouvrir le menu sans fil.
- **Réinitialiser la connexion Bluetooth** : Tenir  pendant 3 secondes pour réinitialiser la connexion Bluetooth.
- **Retour à l'écran d'état** : Appuyez deux fois sur le bouton d'alimentation  pour revenir à l'écran d'état.

MONTAGE RR

Variante A

Montez la goupille bébé à double vis directement sur la lumière à l'aide d'une clé hexagonale 3/16.

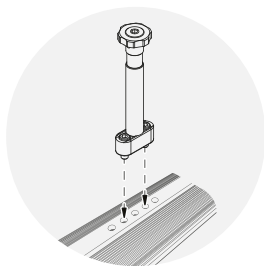

Variante B

Montez la goupille bébé à double vis sur le rail coulissant Ossium à l'aide d'une clé hexagonale 3/16 pour plus de commodité et de polyvalence.

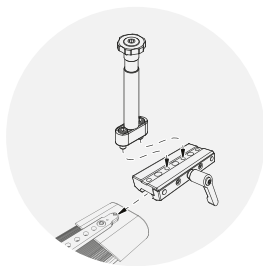

Variante C

Montez le Rotator* à l'aide d'une clé hexagonale 5/32 directement sur la lumière.

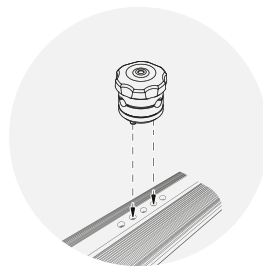

Variante D

Montez le rotateur* à l'aide d'une clé hexagonale 5/32 sur le rail coulissant Ossium pour plus de commodité et de polyvalence.

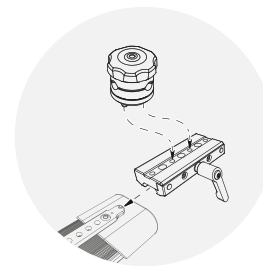

* Rotateurs et autres accessoires de montage Ossium vendus séparément.

DISPOSITION DES INFORMATIONS SUR L'ÉCRAN

L'écran D'état Principal De La Lumière Affichera Toutes Les Informations Principales Pour Travailler Avec La Lumière.

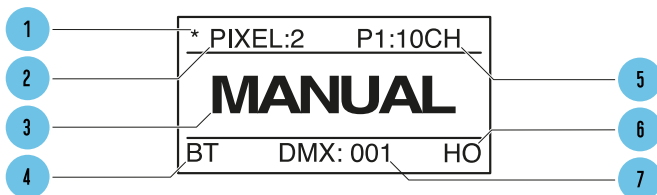

| | |
|---|--|
| 1 | Signe de basculement du bouton "Sortie" |
| 2 | Nombre de pixels configurés |
| 3 | État du contrôle |
| 4 | Mode de contrôle (DMX, Art-Net, sACN, CRMX, Bluetooth, WiFi) |
| 5 | Profil et nombre de canaux |
| 6 | Mode de sortie |
| 7 | Adresse de contrôle |

Output Button Indicator

Basculez le bouton pour activer/désactiver la sortie de la lampe pour le fonctionnement en mode manuel. **Voir section:** [Bouton d'activation de sortie \[125\]](#)

Number of Pixels

Affiche le nombre de pixels sélectionnés dans le menu **Voir section:** [Nombre de pixels](#)

Control Mode

Affiche le mode de contrôle actuel de la lumière. DMX, Art-Net, sACN, CRMX (DMX sans fil), Bluetooth, Wifi **Voir section:** [Contrôler](#)

Profile Number

Affiche le profil DMX et le nombre de canaux occupés par le profil DMX en fonction du nombre de pixels définis. **Voir section:** [Profils DMX](#)

Output Mode

Affiche HO = sortie élevée, LO = sortie basse, NO = modes de sortie normale. **Voir section:** [Mode de sortie \[125\]](#)

Control Address

Affiche l'adresse DMX ou l'adresse IP du Light - **Voir section:** [Adresse DMX](#)

SubStatus Screens

Lors de l'affichage de l'écran d'état principal, une simple pression sur le bouton d'alimentation fera apparaître des écrans de sous-état avec des informations supplémentaires. Des pressions supplémentaires sur enter feront passer à l'écran suivant.

1. **Color Status Screen** - Notre tableau de chromaticité et les paramètres de sortie de la lumière. Cela affiche la distribution spectrale en direct de la sortie de la lumière du pixel 1 de la lumière. Il affiche également les valeurs de la lumière produite en fonction du profil de la lumière : coordonnées XY, valeurs RVB, HSIC+
2. **Wired Network information (Wired Art-Net or sACN mode)** - Lorsque la lumière est réglée pour recevoir Art-Net ou sACN, elle affiche les paramètres de masque IP et de sous-réseau et l'univers du protocole réseau actuel en cours de réception. Lorsque la lumière est réglée pour recevoir DMX, elle affichera le taux de rafraîchissement DMX et l'état DMX actuel.
3. **Wireless Network information (Wifi mode)** - Affiche les paramètres et l'univers du masque IP et de sous-réseau. En mode STA, cet écran affichera également le SSID du réseau auquel l'appareil s'est connecté. En mode AP, cet écran indique que l'appareil diffuse le SSID.
4. **Hardware Status Screen** - Affiche tous les logiciels installés sur l'appareil, Bootloader, Module Wifi, Module Timo2 et la température interne de l'appareil.

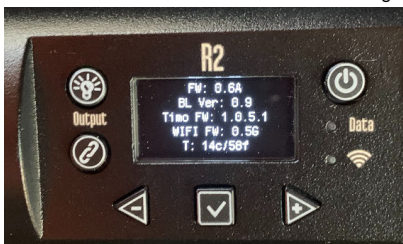

NOTE

L'écran d'état du matériel affichera un **J** si le module Timo a besoin d'une mise à jour du firmware

**NOTE**

L'écran d'état du matériel affichera un ! si le module Wifi a besoin d'une mise à jour du firmware



Spécifications de base

| Modèle | RR50 | RR100 |
|-------------------------------|--|--|
| Puissance | 50 watts maximum | 100 watts maximum |
| Lester | 3,30 livres (1,5 kg) | 5,73 livres (2,6 kg) |
| Dimensions | 22,7 x 3,34 x 2,04 pouces (577 x 84,8 x 51,8 mm) | 46,1 x 3,34 x 2,04 pouces (1171 x 84,8 x 51,8 mm) |
| Consommation d'énergie | 120 V = 0,45 A 240v = 0,25 ampère 12v = 4,50 ampères 24v = 2,30 ampères | 120 V = 0,90 A 240v = 0,50 ampère 24v = 4,80 ampères |

Mode manuel

COMMENCER

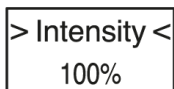

Pour Définir L'intensité, La Température De Couleur, +/- Le Vert, La Saturation Et La Teinte :

1. Presse  ou  jusqu'à ce que la fonction souhaitée s'affiche à l'écran, puis appuyez sur  pour sélectionner.

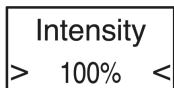

2. La sélection carets "><" passera du "> **Function** <" au "> **Value** <".



3. Presse  ou  pour définir la valeur. Presse  sauver.

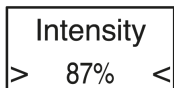

4. La sélection carets "> <" passera du "> Value <" Retour à la "> Function <".

> Intensity <
87%



5. Pour les éléments de fonction qui ont un ou plusieurs sous-menus, **astérisques de sélection** "*" "*" s'affichera à la place des carets. Appuyez pour entrer et naviguer dans les fonctions du sous-menu.

* Config *
Menu



Voyants d'état

La **Données** et **Voyants d'état sans fil** peuvent être de différentes couleurs en fonction du type et de l'état de la connexion. Vérifiez que la lumière est dans les modes filaire et sans fil corrects et que les voyants d'état sont activés dans la configuration.

Voyant d'état des données



Data

DEL fixe - Donnée reçue.



Data

Pas de lumière – Aucune donnée reçue ou voyants d'état éteints.



Data

Voyant de données clignotant - Erreur avec les données reçues.

Voyant d'état sans fil



DEL fixe – Connecté à un périphérique sans fil.



Clignotement lent – La lumière est couplée avec le périphérique sans fil et connectée, mais l'émetteur ne reçoit pas de données.



Clignotement rapide – La lumière se connecte à l'appareil sans fil ou la lampe est jumelée à l'appareil sans fil mais l'appareil est introuvable.



Pas de lumière – Le voyant n'est pas associé à un périphérique sans fil, Mode sans fil -> Désactivé ou les voyants d'état sont éteints.





Les LED d'état peuvent être désactivées à partir du > MENU Config < LED d'état >

Les LED d'état s'affichent toujours lorsque l'écran d'affichage est actif. Si les voyants d'état sont désactivés, ils s'éteindront lorsque l'écran d'affichage s'éteindra.

Couleurs des voyants d'état

La **Voyants d'état** sur les lumières sont codées par couleur pour montrer dans quel mode et connexion la lumière est. La couleur de la **Lumière de données** montre le type de données que la lumière reçoit. La couleur de la **Lumière sans fil** montre le protocole de signal sans fil de la lumière. La combinaison des 2 LED indiquera l'état de la lumière.

Double Rainbow

| | | |
|---------------------------------|---|--|
| Local |  | Mode manuel Données : Désactivé / Sans fil : Désactivé |
| Lead/Follow Wired |  | Chef filaire Données : Vert / Sans fil : Désactivé |
| |  | Suiveur filaire Données : Cyan / Sans fil : Désactivé |
| Lead/Follow Wireless |  | Chef sans fil Données : Vert / Sans fil : Violet |
| |  | Suiveur sans fil Données : Cyan / Sans fil : Violet |
| Wired |  | Mode DMX / Données reçues Données : Rouge / Sans fil : Désactivé |
| |  | Mode Ethernet / Données reçues Données : Jaune / Sans fil : Désactivé |
| Wireless |  | DMX sans fil Données : rouge/sans fil : vert (ou couleur de l'univers). |
| |  | Mode Wi-Fi (Art-Net sur Wi-Fi) Données : Jaune / Sans fil : Magenta |



Data

Mode point d'accès Wi-Fi (Art-Net sur Wi-Fi)

Données : Jaune / Sans fil : Orange



Data

Mode Bluetooth

Données : Bleu / Sans fil : Bleu

Couleur de l'univers pour CRMX

Lorsqu'il est connecté à un émetteur CRMX avec l'émetteur capable d'envoyer une couleur d'univers, le voyant d'état sans fil sera de la même couleur que la couleur d'univers définie sur l'émetteur.

Si l'émetteur n'a pas de couleur définie, ou s'il n'est pas en mesure d'envoyer une couleur d'univers, la LED sans fil sera Grenn

Options d'alimentation

Alimentation CA

Les lumières RR et R2 peuvent être alimentées par le courant alternatif via un connecteur True 1 Power. L'embout du côté de la commande comporte un bouton d'alimentation. Il accepte l'alimentation universelle de 110 à 240 volts pour tous les systèmes d'alimentation à travers le monde.

Courant continu

Le Rainbow peut être alimenté à partir d'une alimentation CC via un connecteur à barillet verrouillable de 2,1 mm. Il accepte 10 volts à 30 volts DC.

Utilisation de la batterie

Lorsque vous éteignez les lumières des piles, le tableau suivant peut être utilisé pour la durée de vie des piles. De nombreux facteurs contribuent à la durée de vie d'une batterie, comme l'âge de la batterie, l'intensité des arcs-en-ciel et plus encore. Ce qui suit ne peut être utilisé qu'à titre indicatif. À 24 volts dans la même capacité, attendez-vous à une autonomie double. Veuillez vous assurer que la batterie/le câble peut supporter l'ampérage.

| Taille de la batterie : | | 3200 mAh | 6000 mAh | 7200 mAh | 10 000 mAh |
|------------------------------------|-------------|------------|------------|-------------|-------------|
| tension: | | 12v | 12v | 12v | 12v |
| Exécution Q25R2 : | 1,9 ampères | 60 minutes | 90 minutes | 160 minutes | 240 minutes |
| Durée d'exécution Q50R2 / RR50 : | 3,8 ampères | 30 minutes | 60 minutes | 90 minutes | 120 minutes |
| Durée d'exécution Q100R2 / RR100 : | 7,6 ampères | - | - | 30 minutes | 60 minutes |



NOTE

Lorsqu'il est alimenté par batterie, lorsque la batterie est en dessous de la tension de fonctionnement, le Rainbow commencera à clignoter.

Menu principal - Mode manuel

| | |
|----------------|--|
| > Intensity | 0 à 100% par 1% |
| > Color Temp | 1 750K à 10 000K par 1 différence juste notable |
| > +/- Green | -G 100 à G 0 à +100 G -- Ex. +G 25 = 1/4 +Vert, -G 50 = 1/2 -Vert (Magenta) |
| > Saturation | 0 à 100% par 1% |
| > Hue | 0° à 360° |
| > CT Preset | 3 200K - 4 300K - 5 600K - 6 500K(D65) - 7 500K(D75) - 10 000K - 2 000K - 2 500K - 3 000K |
| > Color Preset | Rouge - Orange - Jaune - Vert - Cyan - Bleu - Violet - Magenta |
| > Effects | Arc-en-ciel - Court-circuit - Papparazzi - Stroboscope - Incendie - Éclairage d'urgence - Démo |
| > Config | Paramètres d'éclairage |

Menu de configuration

| | |
|----------------------------|--|
| > DMX Channel | Réglez le canal DMX. |
| > Number of Pixels | Définissez le nombre de groupes de pixels dans la lumière à contrôler par groupes. |
| > Profile | Réglez le profil DMX pour la lumière. |
| > Wired Settings | Sélectionnez les options de données filaires pour contrôler la lumière. (DMX, Art-Net, sACN) |
| > Wireless Settings | Sélectionnez les options de données sans fil. (CRMX, Bluetooth, Wi-Fi) |
| > Lead / Follow | Définissez le mode Lead/Follow pour la lumière. |
| > Output Mode | Réglez la lumière sur le mode de sortie normale, de sortie élevée ou de sortie faible. |
| > Power On Mode | Avec le bouton, s'allume avec le bouton d'alimentation. Avec entrée, s'allume lorsque l'alimentation est connectée. |
| > Status Lights | Allume/éteint les voyants d'état pour une utilisation sur l'appareil photo. |
| > Languages | Anglais (Consultez le site Web pour d'autres langues.) |
| > Lamp Hours | Affiche le nombre total d'heures pendant lesquelles la lumière a été allumée. Appuyez sur Entrée pour voir les heures LED. |
| > Update Firmware | Réglez la lumière en mode mise à jour. |
| > Firmware | Affiche la version du micrologiciel sur la lumière. |
| > Reset to Default | Remet la lumière à toutes ses valeurs par défaut. |

Disposition et regroupement des pixels

> Nombre de pixels

- 1, 2, 5, 10, 20 - Options de regroupement disponibles pour les 20 pixels contrôlables individuellement du RR50.
- 1, 2, 3, 4, 6, 8, 12, 24, 48 - Options de regroupement disponibles pour les 48 pixels contrôlables individuellement du RR100.

Lors du choix des profils DMX, chaque **Groupe de canaux de paramètres** sont répétés par pixel.

- Lorsqu'un RR100 est réglé sur 1 pixel par exemple, il contrôlera toute la lumière comme 1 pixel et nécessitera 1 jeu de données DMX pour le contrôler.
- Lorsqu'un RR100 est réglé sur 48 pixels par exemple, il contrôlera la lumière en tant que 48 pixels et nécessitera 48 ensembles de données DMX pour le contrôler.

La disposition des pixels commence à partir de la "Gauche du Gaffer" en regardant la lumière projetée vers le Gafer, avec les commandes sur le côté droit.

RR50

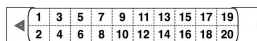

RR100



Menu de contrôle filaire

| | |
|---|--|
| > Wired Mode | Choisissez le mode DMX512 ou Ethernet pour câbler la lumière. |
| > DMX | Contrôlez la lumière avec DMX512. |
| > Ethernet | Contrôlez la lumière avec sACN ou Art-Net. |
| > DMX Settings | |
| > DMX Channel | Réglez le canal DMX 001 sur 512. |
| > Terminate | Terminez le signal DMX lorsque vous êtes le dernier en ligne. |
| > Ethernet Settings | |
| > View IP Address | Affiche l'adresse IP automatiquement reçue via DHCP ou l'ensemble d'adresses IP statiques. |
| > IP Address Mode | Définissez le mode d'adresse IP. |
| > DHCP (Auto) | Laissez le voyant obtenir automatiquement l'adresse IP du routeur. |
| > Static | Laissez la lumière définir manuellement l'adresse IP. |
| > Save DHCP as Static | Enregistrez les informations reçues du routeur DHCP et enregistrez-les en tant qu'adresse IP statique, en changeant le mode en statique. |
| > IP Address, Subnet Mask, Gateway | Saisissez l'adresse IP, le masque de sous-réseau et la passerelle. |
| > Universe | Réglez l'Univers pour la lumière. |
| > DMX Channel | Réglez le canal DMX 001 sur 512. |

> **Ethernet Mode**

Choisissez le protocole Ethernet : sACN/Art-Net, sACN uniquement, Art-Net uniquement.

Menu de contrôle sans fil

> Wireless Mode

| | |
|---|--|
| > Wireless DMX | Lumen Radio CRMX DMX sans fil. Appuyez et maintenez  nettoyer. Appuyez sur l'émetteur pour l'appairer. |
| > Bluetooth | Activez la lumière pour se connecter via Bluetooth. |
| > WiFi | Activez la lumière pour se connecter à un réseau sans fil pour recevoir Art-Net via WiFi. |
| > Off | Désactive toutes les fonctionnalités sans fil. |
| > Wireless DMX Settings* | Affiche le matériel et le micrologiciel du CRMX TimoTwo. |
| > WiFi Settings* | Connectez-vous à un réseau sans fil pour recevoir Art-Net via WiFi. Transformez la lumière en un |
| > Status Lights On/Off | Éteint les voyants d'état à utiliser lorsque la lumière est vue sur la caméra. |
| > Reset Wireless Settings to Default | Réinitialisez tous les paramètres sans fil aux valeurs d'usine par défaut. |



ASTUCE

Tapez deux fois  pour afficher le menu Contrôle sans fil.

*Voir le manuel complet pour des descriptions détaillées des paramètres DMX sans fil et des paramètres WiFi.



Mode avance/suivi

Diriger/Suivre Le mode permet à une lumière de contrôler plusieurs lumières à la fois. La **Conduire** transmet les données de couleur et d'intensité, avec ou sans fil, au **Suit**. Quand le **Conduire** change de niveau, le **Suit** changera aussi. Cela s'applique également aux FX embarqués.

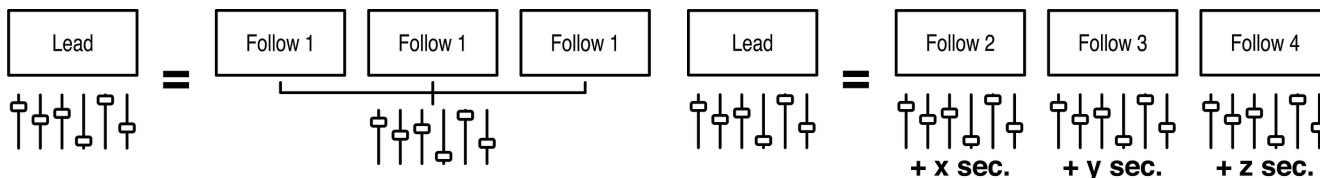
Utiliser **Diriger/Suivre** mode, allez à **Config -> Mener/Suivre**. Définissez le leader sur **Conduire** et définissez tous les abonnés sur **Suivre 1** pour correspondre au chef. **Suivre 2-8** sont utilisés avec des effets pour faire le même effet avec des timings différents. Cela exécutera les mêmes effets, intensités et niveaux mais pas en synchronisation.



Utiliser **Diriger/Suivre** câblé, branchez un câble Cat5 dans le **SORTIE DMX** port du leader dans le In des suiveurs. Répétez sur les suiveurs et dans le suivant. La **Données** la lumière doit être allumée sur tous les suiveurs.

Pour utiliser Lead/Follow sans fil, après avoir réglé sur Lead ou Follow 1-8, réglez **mode sans fil** à "**CRMX**". Ensuite, sur ce qui suit, appuyez et maintenez  pour dissocier la lumière. Appuyez ensuite  sur le chef. Sur tous les suiveurs, le voyant sans fil devrait commencer à clignoter puis rester fixe. [En savoir plus sur Diriger/Suivre combinaisons de couleurs des voyants d'état \[113\]](#)



NOTE

Lead/Follow est destiné à un fonctionnement manuel uniquement et ne peut pas être utilisé avec DMX.

Mode de sortie

Les lumières RR et R2 peuvent fonctionner en 3 modes de sortie

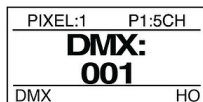

Normal

Haute

Bas



HO = haut rendement

LO = faible sortie

NON = sortie normale

Sortie normale : Température de fonctionnement normale, rendement lumineux standard.

Hors de portée : Température de fonctionnement élevée, sortie maximale. C'est la valeur par défaut.

Faible sortie : Donne une résolution maximale dans la section à faible gradation de la lumière. La puissance maximale est d'environ 25 % du rendement élevé.



NOTE

Si vous vivez entre 0% et 25% de la puissance lumineuse en MODE HAUTE PUISSANCE, passez en faible puissance pour obtenir des performances encore meilleures.

Le mode de sortie de l'appareil peut être défini de différentes manières :

- Lors de la configuration initiale, l'appareil peut être réglé dans l'un des trois modes
- Utilisation de RDM
- L'utilisation des profils d'appareils 31-52 permet de changer dynamiquement le mode de sortie en utilisant le dernier canal DMX du profil



ASTUCE

Raccourci bouton : Appuyez et maintenez ENTER + RIGHT pour changer le mode de sortie

Voir section: [Canaux de mode de sortie](#)

Mode de mise sous tension

Mode de mise sous tension est utilisé pour indiquer à la lumière quand elle doit s'allumer. Il peut être réglé sur "avec entrée" ou "avec bouton"

Lorsqu'il est réglé sur "**avec bouton**", après avoir connecté la lumière à une source d'alimentation, le **Bouton d'alimentation** doit être pressé. Ceci est recommandé pour un fonctionnement normal.

Lorsqu'il est réglé sur "**avec entrée**", la lumière s'allume lorsque l'alimentation est appliquée, en contournant le bouton d'alimentation. Ce mode est à privilégier lorsque la lumière est installée dans un décor ou un endroit éloigné ou difficile d'accès. Dans un environnement de studio, ce serait la méthode préférée pour allumer la lumière.

Effets (Manuel)

Menu principal

| Effet | Résultat |
|------------------|---|
| Rainbow | Faites défiler la teinte à partir de 0° à pleine saturation |
| Short Circuit | La lumière est allumée avec des rafales aléatoires d'extinction |
| Paparazzi | La lumière est éteinte avec des flashes aléatoires d'allumage |
| Strobe | Clignotements rythmiques activés |
| Fire | Un effet de scintillement de feu |
| Emergency Lights | Feux clignotants de différentes couleurs |
| Demo | Fait défiler la roue de teinte et tous les effets |

Paramètres d'effets

| Article | Résultat |
|------------|--|
| Effect | Choisissez l'effet |
| Intensity | Définir l'intensité de l'effet |
| Color | Définir la température de couleur de base |
| Temp | Définir +/- vert de la température de couleur |
| +/- Green | Saturer l'effet |
| Saturation | Définir la teinte |
| Hue Rate | 0-200% pour la vitesse de l'effet 100% est la vitesse normale |

COMMANDES D'EFFET (MANUELLES)

Feu

| Lester | Résultat |
|---------|--|
| Rate | 0-200% pour la vitesse de l'effet 100% est la vitesse normale |
| Maximum | Niveau d'effet le plus intense |
| Minimum | Niveau d'effet d'intensité le plus bas |
| Weight | Bas, Centré, Haut |
| Preset | +/-400K Couleur à 2400K, 3200K, 4000K, 5600K |

Sous-menu Éclairage d'urgence

| Article | Résultat |
|---------------|---|
| Pattern | Simple, Double, Triple, Quadruple |
| Color Presets | R&B, B&B, R&32, R&56, B&32, B&56, R&B&32, R&B&56 |
| Color 1 & 2 | Rouge, orange, jaune, vert, bleu, magenta, 2000K, 3200K, 4000K, 5600K, 6000K |

DMX

Les profils DMX pour les lumières sont de 2 types. Profils DMX de base qui incluent les modes HSIC, RVB, CCT et les profils FX qui ont des canaux supplémentaires pour déclencher les effets intégrés.

PROFILS DMX ET PATCH DE PIXELS

| | | |
|------------------------------|----------------|--|
| Profils DMX (de base) | P1-8 | Différents arrangements de canaux DMX pour contrôler les paramètres de votre lumière. |
| | P13, 14 | Contrôle direct des 5 canaux de couleurs disponibles ; Rouge, Vert, Bleu, 2000K, 6000K |

Lors de la programmation de la lumière **pixels**, chaque Pixel agit comme sa propre unité "lumière", c'est-à-dire un **Groupe de canaux de paramètres** (PCG). Chaque **PCG** contient un ensemble de canaux DMX définis par le **Profil DMX**, pour contrôler un pixel donné.

| | | |
|-------------------------|--------------|--|
| Profils DMX (FX) | P9-12 | Contrôlez les paramètres de base de la lampe et autorisez le contrôle des effets intégrés de la lumière. |
|-------------------------|--------------|--|

Les profils FX sont construits sur les mêmes profils que les profils de base. Par exemple. Le profil 9 est le profil 1 + canaux FX. Lors de l'utilisation de profils DMX avec FX intégrés, un **Groupe de canaux FX** (FCG) est ajouté à la fin du patch. Changements dans le **FCG** s'applique à toute la lumière.



ASTUCE

Téléchargez le tableau DMX complet sur QuasarScience.com/Support

EXEMPLES DE PATCHS DE PIXELS DMX

Si la **Nombre de pixels = 1**, l'ensemble du projecteur fonctionne comme 1 groupe contrôlé par le profil DMX actuellement défini. F ou Profil DMX = « 1 : Mode HSIC – 8 bits – 5 canaux », ce groupe dispose de 5 canaux de contrôle DMX :

1. Intensité (%) 2. Temp. couleur (K) 3. +/- Vert (-G 100 à +G 100) 4. Teinte (deg) 5. Saturation (%)

Exemple 1:

Nombre de Pixels : 4 - Profil 1 (P1) : Mode HSIC - 8 Bit - 5 Canaux par PCG - 20 Canaux

| PCG 1 | | | | | PCG 2 | | | | | PCG 3 | | | | | PCG 4 | | | | |
|-------|-----|-----|-----|------|-------|-----|-----|-----|------|-------|-----|-----|-----|------|-------|-----|-----|-----|------|
| Int% | CCT | ± G | Hue | Sat% | Int% | CCT | ± G | Hue | Sat% | Int% | CCT | ± G | Hue | Sat% | Int% | CCT | ± G | Hue | Sat% |
| 1 | 2 | 3 | 4 | 5 | 6 | 7 | 8 | 9 | 10 | 11 | 12 | 13 | 14 | 15 | 16 | 17 | 18 | 19 | 20 |

Exemple 2 :

Nombre de Pixels : 2 - Profil 9 (P9) : Mode HSIC FX - 8 Bit - 5 Canaux par PCG + 3 Canaux pour FCG (FX Channel Group) - 13 Canaux

| PCG 1 | | | | | PCG 2 | | | | | FCG | | |
|-------|-----|-----|-----|------|-------|-----|-----|-----|------|-----|------|------|
| Int% | CCT | ± G | Hue | Sat% | Int% | CCT | ± G | Hue | Sat% | FX | Size | Rate |
| 1 | 2 | 3 | 4 | 5 | 6 | 7 | 8 | 9 | 10 | 11 | 12 | 13 |

PROFILS DMX (DE BASE)

| # | Nom | Peu profond | Nombre de chaînes par pixel | Description du canal |
|----|-------------------|-------------|-----------------------------|---|
| 1 | HSIC | 8 bits | 5 | 1 : Intensité 2 : Temp. couleur 3 : +/- Contrôle vert 4 : Teinte 5 : Saturation |
| 2 | HSIC-16 | 16 bits | 8 | 1+2 : Intensité 3 : Température de couleur 4 : +/- Contrôle du vert 5+6 : Teinte 7+8 : Saturation |
| 3 | IHV | 8 bits | 3 | 1 : Intensité 2 : Teinte 3 : Saturation |
| 4 | Fondu X avec +/-G | 8 bits | 3 | 1 : Intensité 2 : Température de couleur 3 : +/- Contrôle du vert |
| 5 | XFade | 8 bits | 2 | 1 : Intensité 2 : Température de couleur |
| 6 | CCT et RVB | 8 bits | 7 | 1 : Intensité 2 : Temp. couleur 3 : Contrôle +/- vert 4 : Fondu enchaîné 5 : Rouge 6 : Vert 7 : Bleu |
| 7 | CCT et RVB-16 | 16 bits | 9 | 1+2 : Intensité 3 : Température de couleur 4 : +/- Contrôle du vert 5+6 : Fondu enchaîné 7 : Rouge 8 : Vert 9 : Bleu |
| 8 | RVB | 8 bits | 3 | 1 : Rouge 2 : Vert 3 : Bleu |
| 13 | RGBTD | 8 bits | 5 | 1 : Rouge 2 : Vert 3 : Bleu 4 : 2 000 K 5 : 6 000 K |
| 14 | RGBTD | 16 bits | 10 | 1+2 : Rouge 3+4 : Vert 5+6 : Bleu 7+8 : 2000K 9+10 : 6000K |

PARAMÈTRES DES PROFILS DMX (DE BASE)

Paramètres disponibles basés sur le profil

| Paramètre | Valeur DMX | Évaluer |
|------------|------------|----------------------------|
| Intensity | 0-255 | 0 - 100% |
| Color Temp | 0-255 | 1,750K-10,000K |
| +/- Green | | Voir le tableau ci-dessous |
| Hue | 0-255 | 0° - 360° |
| Saturation | 0-255 | 0 - 100% |
| Crossfade | 0-255 | 0 - 100% |
| Red | 0-255 | 0 - 100% |
| Green | 0-255 | 0 - 100% |
| Blue | 0-255 | 0 - 100% |

Double Rainbow

+/- Valeurs DMX de contrôle vert

| Valeur DMX | % | Effet |
|------------|--------|------------------|
| 0-10 | 0-4 | Aucun effet |
| 11-20 | 5-8 | Plein Moins Vert |
| 21-119 | 8-46 | -99% à -1% |
| 120-145 | 47-57 | Neutre |
| 146-244 | 57-96 | 1% à 99% |
| 245-255 | 96-100 | Plein Plus Vert |

PROFILS DMX (FX)

| # | Nom | Peu profond | # de ch par pixel | # de FXCh | Groupe de canaux de paramètres (répété par pixel) | Groupe de canaux FX (Un groupe par lumière) |
|----|-----------------|-------------|-------------------|-----------|--|---|
| 9 | HSIC-FX | 8 bits | 5 | 3 | 1: Intensité 2 : Température de couleur 3 : +/- Vert 4 : Teinte 5 : Saturation | x+1 : Effets x+2 : Taux de change |
| 10 | HSIC-FX-16 | 16 bits | 8 | 3 | 1+2 : Intensité 3 : Température de couleur 4 : +/- Vert 5+6 : Teinte 7+8 : Saturation | x+3 : Taille d'effet |
| 11 | CCT & RVB-FX | 8 bits | 7 | 3 | 1: Intensité 2 : Température de couleur 3 : +/- Vert 4 : Fondu enchaîné 5 : Rouge 6 : Vert sept: Bleu | x = nombre total de canaux dans les groupes de canaux de paramètres |
| 12 | CCT & RVB-FX-16 | 16 bits | 9 | 3 | 1+2 : Intensité 3 : Température de couleur 4 : +/- Vert 5+6 : Fondu enchaîné sept: Rouge 8 : Vert 9 : Bleu | |

PARAMÈTRES DES PROFILS DMX (FX)

Sélection d'effets

| Effet | Valeur DMX | % |
|------------------|------------|--------|
| OFF | 0-26 | 0-10 |
| Rainbow | 27-38 | 11-15 |
| Short Circuit | 39-51 | 16-20 |
| Paparazzi | 52-64 | 21-25 |
| Strobe | 65-77 | 26-30 |
| Fire | 78-90 | 31-35 |
| Emergency Lights | 91-102 | 36-40 |
| Future Use | 103-255 | 41-100 |

Paramètres d'effets

| Article | Résultat |
|------------|---|
| Effect | Choisissez l'effet |
| Intensity | Définir l'intensité de l'effet |
| Color Temp | Définir la température de couleur de base |
| +/- Green | Définir +/- vert de la température de couleur |
| Saturation | Saturer l'effet |
| Hue | Définir la teinte |
| Rate | 0-200% - Vitesse de l'effet 100% - Vitesse normale |
| Size | Effet de feu : réglez le +/- de l'intensité Ex : Int 50 %, FX Size 10 = 50-10 et 50+10. Résultat = 40-60 Feu Emerg Light : définir le motif de clignotement |

Certificats

DÉCLARATION DE CONFORMITÉ UE



Videndum Production Solutions Ltd. déclare sous notre seule responsabilité, soutenue par Videndum Production Solutions GmbH - notre représentant autorisé, que le produit décrit dans ce manuel est conforme à toutes les dispositions pertinentes des directives européennes suivantes :

- Compatibilité électromagnétique
- Directive 2014/30/UE Directive basse tension 2014/35/UE Restriction des substances dangereuses
- Directive 2011/65/UE

Une copie de la déclaration est disponible sur demande. Contact UE : Videndum Production Solutions GmbH, Parkring 29, 85748 Garching, Allemagne

DÉCLARATION DE CONFORMITÉ DU ROYAUME-UNI



Videndum Production Solutions Ltd. déclare sous notre seule responsabilité que le produit décrit dans ce manuel est conforme à toutes les dispositions pertinentes des réglementations britanniques suivantes :

- Le Règlement Compatibilité Electromagnétique 2016
- Règlement de 2016 sur les équipements électriques (sécurité)
- Règlement de 2012 sur la restriction de l'utilisation de certaines substances dangereuses dans les équipements électriques et électroniques

Une copie de la déclaration est disponible sur demande.

Contact au Royaume-Uni : Videndum Production Solutions Ltd, William Vinten Building, Easlea Road, Bury St. Edmunds, IP32 7BY

DÉCLARATION DE CONFORMITÉ FCC



Cet appareil est conforme à la partie 15 des règles de la FCC. Le fonctionnement est soumis aux deux conditions suivantes :

1. Cet appareil ne doit pas causer d'interférences nuisibles.
2. Cet appareil doit accepter toute interférence reçue, y compris les interférences susceptibles de provoquer un fonctionnement indésirable.

Remarque : cet équipement a été testé et déclaré conforme aux limites d'un appareil numérique de classe B, conformément à la partie 15 des règles de la FCC. Ces limites sont conçues pour fournir une protection raisonnable contre les interférences nuisibles dans une installation résidentielle. Cet équipement génère, utilise et peut émettre de l'énergie de radiofréquence et, s'il n'est pas installé et utilisé conformément aux instructions, peut causer des interférences nuisibles aux communications radio. Cependant, il n'y a aucune garantie que des interférences ne se produiront pas dans une installation particulière. Si cet équipement cause des interférences nuisibles à la réception radio ou télévision, ce qui peut être déterminé en éteignant et en rallumant l'équipement, l'utilisateur est encouragé à essayer de corriger l'interférence par une ou plusieurs des mesures suivantes :

- Réorientez ou déplacez l'antenne de réception.
- Augmenter la distance entre l'équipement et le récepteur.
- Connectez l'équipement à une prise sur un circuit différent de celui auquel le récepteur est connecté.
- Consultez le revendeur ou un technicien radio/télévision expérimenté pour obtenir de l'aide.

Les modifications non expressément approuvées par le fabricant peuvent annuler le droit de l'utilisateur à utiliser l'équipement conformément aux règles de la FCC.

CONSIDÉRATIONS ENVIRONNEMENTALES



Directive de l'Union européenne sur les déchets d'équipements électriques et électroniques (DEEE) (2002/96/CE)

Ce symbole apposé sur le produit ou son emballage indique que ce produit ne doit pas être jeté avec les ordures ménagères générales. Dans certains pays ou régions de la Communauté européenne, des systèmes de collecte séparée ont été mis en place pour gérer le recyclage des déchets électriques et électroniques. En vous assurant que ce produit est éliminé correctement, vous contribuerez à prévenir les conséquences potentiellement négatives pour l'environnement et la santé humaine. Le recyclage des matériaux aide à préserver les ressources naturelles. Visitez notre site Web pour obtenir des informations sur la façon de se débarrasser en toute sécurité de ce produit et de son emballage.

Dans les pays hors UE :

Jetez ce produit dans un point de collecte pour le recyclage des équipements électriques et électroniques conformément aux réglementations de votre gouvernement local.

Déclaration de pollution

Cet équipement est conçu pour fonctionner dans des environnements de degré de pollution 2.

garantie

Pour qu'un produit soit couvert par la garantie de Quasar Sciences, le client doit fournir une preuve d'achat. Cependant, veuillez noter que cette garantie est transférable.

Garantie de 3 ans à compter de la date d'achat.

Le client doit fournir une preuve d'achat.

Cette garantie est transférable.

Quasar Science paiera pour :

Les pièces de rechange, les frais de réparation et/ou de main-d'œuvre pour corriger les défauts de matériaux et de fabrication.

Le service doit être fourni par Quasar Science ou un centre de service agréé Quasar Science

Quasar Science ne paiera pas pour :

Dommages résultant d'un accident, d'une mauvaise utilisation ou d'un abus. Actes de Dieu. Toute défaillance qui survient pour toute autre raison que les matériaux et la fabrication. Tous les frais d'expédition ou de manutention.

Exclusion de garanties implicites/limitations de recours :

Les garanties implicites, y compris les garanties applicables de qualité marchande ou d'adéquation à un usage particulier, sont exclues dans la mesure permise par la loi. Toutes les garanties implicites pouvant être imposées par la loi sont limitées à 3 ans ou à la période la plus courte autorisée par la loi. Certains états, provinces ou pays n'autorisent pas les limitations ou exclusions sur la durée d'une garantie implicite de qualité marchande ou d'adéquation, les limitations ou exclusions ci-dessus peuvent ne pas s'appliquer à vous.

Si ce produit ne fonctionne pas conformément à la garantie, le seul et unique recours du client sera la réparation ou le remplacement conformément aux conditions de cette garantie limitée. Quasar Science n'assume aucune responsabilité pour les dommages indirects ou consécutifs. Cette garantie vous donne des droits légaux spécifiques et vous pouvez également avoir d'autres droits qui varient d'un état à l'autre, d'une province à l'autre ou d'un pays à l'autre.

droits d'auteur

Tous droits réservés dans le monde entier. Aucune partie de ce document ne peut être stockée dans un système de récupération, transmise, copiée ou reproduite de quelque manière que ce soit, y compris, mais sans s'y limiter, une photocopie, une photographie, un enregistrement magnétique ou autre sans l'accord préalable et l'autorisation écrite de Videndum plc.

CLAUSE DE NON-RESPONSABILITÉ

Les informations contenues dans ce manuel sont considérées comme correctes au moment de l'impression. Videndum Production Solutions Inc. se réserve le droit d'apporter des modifications aux informations ou aux spécifications sans obligation d'aviser quiconque de ces révisions ou modifications. Les changements seront incorporés dans les nouvelles versions de la publication. Nous mettons tout en œuvre pour nous assurer que nos manuels sont mis à jour régulièrement afin de refléter les modifications apportées aux spécifications et fonctionnalités du produit. Si ce manuel ne contient pas d'informations sur les fonctionnalités de base de votre produit, veuillez nous en informer. Vous pourrez peut-être accéder à la dernière révision de ce manuel à partir de notre site Web. Videndum Production Solutions Inc. se réserve le droit d'apporter des modifications à la conception et à la fonctionnalité du produit sans préavis.

MARQUES DE COMMERCE

Toutes les marques de produits et marques déposées sont la propriété de Videndum Plc. Toutes les autres marques et marques déposées sont la propriété des sociétés respectives.

PUBLIÉ PAR:

Videndum Production Solutions Inc. Courriel : technical.publications@videndum.com

Copyright 2022 - Videndum Production Solutions Inc. Tous droits réservés



Diritto d'autore

Copyright © 2022

Tutti i diritti riservati.

Istruzioni originali: inglese

Tutti i diritti riservati in tutto il mondo. Nessuna parte di questa pubblicazione può essere archiviata in un sistema di recupero, trasmessa, copiata o riprodotta in alcun modo, inclusi, a titolo esemplificativo, fotocopie, fotografie, registrazioni magnetiche o di altro tipo senza il previo consenso e il permesso scritto di Videndum Group Plc .

Disclaimer

Si ritiene che le informazioni contenute in questa pubblicazione siano corrette al momento della stampa. Videndum Ltd si riserva il diritto di apportare modifiche alle informazioni o alle specifiche senza l'obbligo di notificare a nessuno tale revisione o modifiche. Le modifiche saranno incorporate nelle nuove versioni della pubblicazione. Stiamo facendo ogni sforzo per garantire che le nostre pubblicazioni vengano aggiornate regolarmente per riflettere le modifiche alle specifiche e alle caratteristiche del prodotto. Se questa pubblicazione non contiene informazioni sulle funzionalità principali del vostro prodotto, fatecelo sapere. Potresti essere in grado di accedere all'ultima revisione di questa pubblicazione dal nostro sito web. Videndum Production Solutions Ltd si riserva il diritto di apportare modifiche al design e alla funzionalità del prodotto senza preavviso.

Marchi

Tutti i marchi di prodotto e i marchi registrati sono di proprietà di The Videndum Group Plc.#

Tutti gli altri marchi e marchi registrati sono di proprietà delle rispettive società.

Pubblicato da:

Videndum Production Solutions Ltd

E-mail: technical.publications@videndum.com

Sicurezza

Informazioni importanti sull'installazione e il funzionamento sicuri di questo prodotto. Leggere queste informazioni prima di utilizzare il prodotto. Per la tua sicurezza personale, leggi queste istruzioni. Non utilizzare il prodotto se non si comprende come utilizzarlo in sicurezza. Conservare queste istruzioni per riferimento futuro.

Simboli di avvertenza utilizzati in queste istruzioni

Informazioni importanti sull'installazione e il funzionamento sicuri di questo prodotto. Leggere queste informazioni prima di utilizzare il prodotto. Per la tua sicurezza personale, leggi queste istruzioni. Non utilizzare il prodotto se non si comprende come utilizzarlo in sicurezza. Conservare queste istruzioni per riferimento futuro.



AVVERTIMENTO

Laddove esiste il rischio di lesioni personali o danni ad altri, i commenti vengono visualizzati supportati dal simbolo del triangolo di avvertenza. Laddove vi sia il rischio di danni al prodotto, alle apparecchiature associate, al processo o all'ambiente circostante, i commenti appaiono supportati dalla parola "Attenzione".



PERICOLO

In caso di rischio di scossa elettrica, i commenti vengono visualizzati supportati dal triangolo di avvertenza tensione pericolosa.

Connessione elettrica



PERICOLO

Rischio di scossa elettrica. Non rimuovere il coperchio, nessuna parte riparabile dall'utente all'interno del prodotto.



AVVERTIMENTO

Rischio di scossa elettrica. Controllare sempre i cavi per segni di danni. I cavi danneggiati possono causare lesioni personali e/o danneggiare l'apparecchiatura.



PERICOLO

Rivolgersi al servizio di assistenza qualificato.

Operazione



AVVERTIMENTO

Precauzioni speciali e istruzioni per l'uso sono contenute in questa guida per l'utente e devono essere rigorosamente rispettate per un funzionamento sicuro e affidabile.



AVVERTIMENTO

Non utilizzare mai materiali e solventi infiammabili o combustibili intorno a batterie o caricabatterie.



ATTENZIONE

Il prodotto non deve essere utilizzato al di fuori dei limiti di temperatura di esercizio. Fare riferimento alle specifiche tecniche del prodotto per i limiti operativi del prodotto.



AVVERTIMENTO

Proteggere il prodotto da acqua, umidità e polvere. La presenza di elettricità vicino all'acqua può essere pericolosa.



ATTENZIONE

Non guardare direttamente la luce, può causare danni agli occhi.



ATTENZIONE

Non guardare i LED con una lente d'ingrandimento o qualsiasi altro strumento ottico che possa concentrare l'emissione luminosa.

Manutenzione



PERICOLO

L'installazione di parti o accessori non approvati o l'esecuzione di modifiche o interventi di assistenza non approvati possono essere pericolosi e compromettere la sicurezza del prodotto. Può anche invalidare i termini e le condizioni della garanzia del prodotto.



PERICOLO

Non tentare mai di riparare questa batteria. Rivolgersi al servizio di assistenza qualificato.

Panoramica

AMBITO DI CONSEGNA

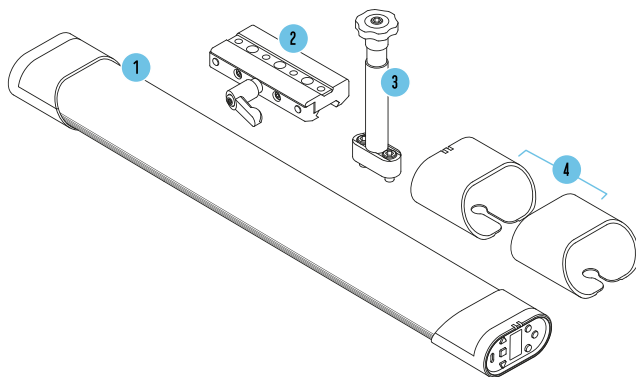

| No. | Descrizione | QTÀ |
|-------|--|-----|
| 1 | Luce lineare a LED R2 con binario in ossium (in figura Q25R2) | 1 |
| 2 | Dispositivo di scorrimento QS | 1 |
| 3 | QS Dual ScrewBaby Pin | 1 |
| 4 | Paraurti in silicone Q-Boot | 2 |
| N / A | Cavo di alimentazione CA da 8 piedi | 1 |
| N / A | Cavo di alimentazione CC da 8 piedi: P-TAP a barilotto da 2,1 mm | 1 |
| N / A | Guida Rapida | 1 |
| N / A | Guida rapida | 1 |
| N / A | Chiave esagonale 3/16 | 1 |

R2 - PANORAMICA

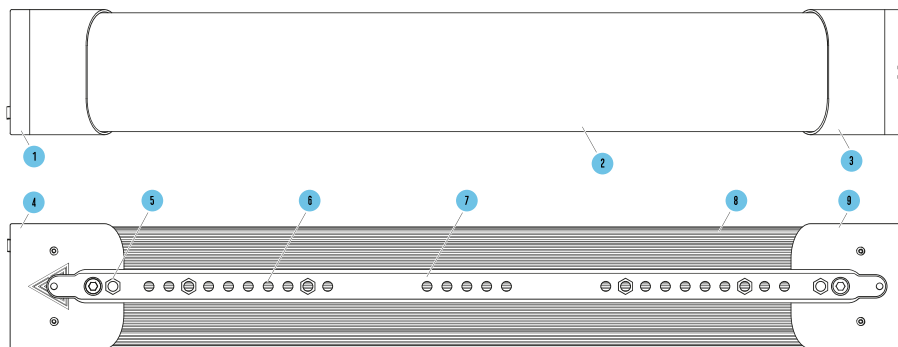

| | |
|----|-------------------------|
| 1 | Lato del potere |
| 2 | Portello dell'obiettivo |
| 3 | Diffusore sottile |
| 4 | Lato di controllo |
| 5 | Tappo di chiusura |
| 6 | (Esagoni bianchi) |
| 7 | Fori di montaggio |
| 8 | Ossium Rail |
| 9 | Radiatore |
| 10 | Tappo di chiusura |

*RR50 indicato come riferimento

LAYOUT DELL'INTERFACCIA RR

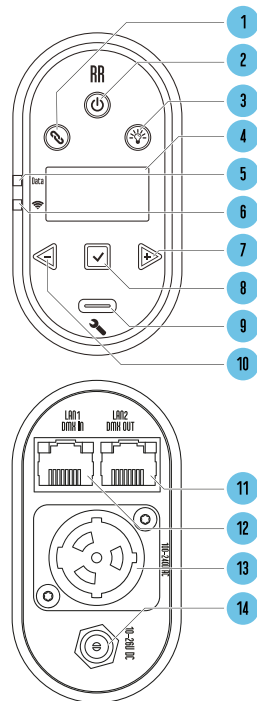

- | | |
|----|---------------------------------------|
| 1 | Pulsante "Collega". |
| 2 | Accensione/spengimento |
| 3 | Pulsante "Uscita". |
| 4 | Schermo LED |
| 5 | Spia di stato "Dati". |
| 6 | Spia di stato "Wireless". |
| 7 | Pulsante "Destra / +". |
| 8 | Pulsante "Entra / Imposta". |
| 9 | Porta di aggiornamento USB-C |
| 10 | "Tasto sinistro |
| 11 | USCITA LAN2/DMX |
| 12 | LAN1/DMX IN |
| 13 | Porta AC IN |
| 14 | Porta DC IN: 2,1 mm x 5,5 mm ○—○—○ |

Ⓞ **Power Button:** Per accendere la luce, tenere premuto per 1 secondo. Per spegnere la luce, tenere premuto per 2 secondi. Tocca due volte il pulsante di accensione per tornare alla schermata principale. Nella schermata principale, tocca una volta il pulsante di accensione per accedere alla schermata di stato secondario. Per cambiare la modalità di accensione, per energizzare con per accendere quando eccitato, senza premere il pulsante di accensione. **Vedi Sezione: [Modalità di accensione \[173\]](#).**

Ⓞ **Output Button:** Attivare/disattivare il pulsante per abilitare/disabilitare l'uscita della lampada nel funzionamento in modalità manuale. Gli utenti possono modificare il colore, l'intensità o l'effetto della luce senza che i cambiamenti influiscano sull'ambiente prima di riaccendere la lampada. Viene visualizzato un asterisco (*) nell'angolo in alto a sinistra dello schermo ogni volta che il pulsante Output non consente l'emissione della lampada.

Ⓞ **Link Button:** Su CRMX: per RX, tieni premuto per scollegare la luce. Per TX, toccare una volta per inviare il segnale di associazione. Tocca due volte per visualizzare il menu Wireless















◀ **Left / Minus Button:** Diminuisci un valore o naviga a sinistra.

▶ **Right / Plus Button:** Aumenta un valore o naviga a destra.

☑ **Enter / Save Button:** Immettere la selezione, Salva valore.

🔧 **Upgrade Port:** Porta USB-C per eseguire aggiornamenti software con una chiavetta USB-C.

TASTI DI SCELTA RAPIDA

- **Salto valore min/max:** Nei menu dei parametri come Intensità, Temp. colore, Saturazione, Tonalità ed Effetti.
 - Tenendo premuto  per aumentare il valore, toccando  salterà al valore successivo o al valore massimo.
 - Tenendo premuto  per diminuire il valore, toccando  salterà al valore successivo o minimo.
- **Modalità di uscita:** Premere  e  contemporaneamente per cambiare le modalità di uscita da alta a normale a bassa. (Vedi Modalità di uscita)
- **Abilita/disabilita le spie di stato:** tieni premuto  per 5 secondi per disattivare le spie di stato. Entrambe le luci lampeggeranno in rosso. Premere di nuovo per 5 secondi per abilitare, entrambe le luci lampeggeranno in verde.
- **Abilita/Disabilita Wireless:** tieni premuto  e  per 2 secondi per disabilitare tutte le funzioni wireless. Premere di nuovo per 2 secondi per abilitare Wireless DMX.
- **Riportare alle condizioni originali:** tieni premuto  e  per 3 secondi per ripristinare la luce alle impostazioni predefinite.
- **Collegamento CRMX:** tieni premuto  per annullare l'abbinamento di una luce in modalità CRMX. Su una Lead Light, tocca per inviare il segnale di associazione.
- **Menù senza fili:** Doppia pressione  per aprire il Menu Wireless.
- **Ripristina connessione Bluetooth:** Presa  per 3 secondi per ripristinare la connessione Bluetooth.
- **Torna alla schermata di stato:** Premere due volte il pulsante di accensione  per tornare alla schermata di stato.

MONTAGGIO RR

Opzione A

Montare il Baby Pin a doppia vite direttamente sulla luce usando una chiave esagonale da 3/16.

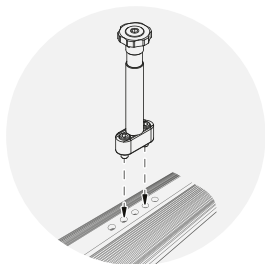

Opzione B

Montare il perno a doppia vite sul dispositivo di scorrimento della guida di Ossium utilizzando una chiave esagonale da 3/16 per una maggiore praticità e versatilità.

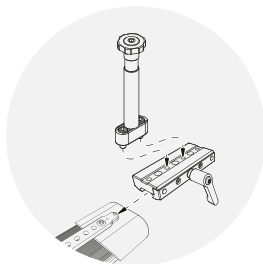

Opzione C

Montare il rotatore* utilizzando una chiave esagonale 5/32 direttamente sulla luce.

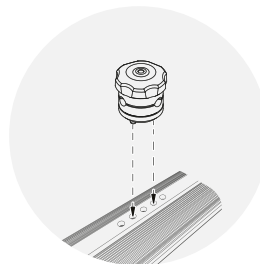

Opzione D

Montare il rotatore* utilizzando una chiave esagonale 5/32 sul dispositivo di scorrimento della guida di Ossium per una maggiore praticità e versatilità.

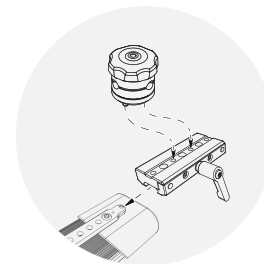

*Rotatori e altri accessori di montaggio Ossium venduti separatamente.

LAYOUT DELLE INFORMAZIONI SULLO SCHERMO

La Schermata Di Stato Principale Della Luce Visualizzerà Tutte Le Informazioni Principali Per Lavorare Con La Luce.

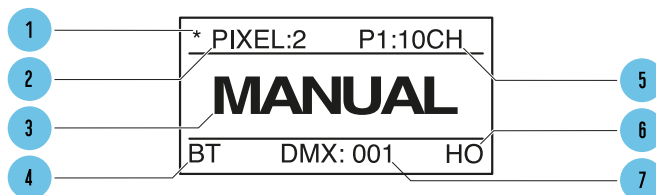

| | |
|---|---|
| 1 | Segno di commutazione del pulsante "Uscita". |
| 2 | Numero di pixel configurati |
| 3 | Stato di controllo |
| 4 | Modalità di controllo (DMX, Art-Net, sACN, CRMX, Bluetooth, WiFi) |
| 5 | Profilo e numero di canali |
| 6 | Modalità di uscita |
| 7 | Indirizzo di controllo |

Output Button Indicator

Attivare/disattivare il pulsante per abilitare/disabilitare l'uscita della lampada per il funzionamento in modalità manuale. **Vedi Sezione:** [Pulsante di abilitazione dell'uscita \[171\]](#)

Number of Pixels

Mostra il numero di pixel selezionati nel menu **Vedi Sezione:** [Numero di pixel](#)

Control Mode

Visualizza la modalità di controllo corrente della luce. DMX, Art-Net, sACN, CRMX (Wireless DMX), Bluetooth, Wifi **Vedi Sezione:** [Controllo](#)

Profile Number

Visualizza il profilo DMX e il numero di canali occupati dal profilo DMX in base al numero di pixel impostato. **Vedi Sezione:** [Profili DMX](#)

Output Mode

Visualizza le modalità HO = uscita alta, LO = uscita bassa, NO = uscita normale. **Vedi Sezione:** [Modalità di uscita \[171\]](#)

Control Address

Visualizza l'indirizzo DMX o l'indirizzo IP della Luce -**Vedi Sezione:** [Indirizzo DMX](#)

SubStatus Screens

Durante la visualizzazione della schermata di stato principale, un singolo tocco del pulsante di accensione farà apparire le schermate di stato secondario con informazioni aggiuntive. Ulteriori pressioni di invio avanzeranno alla schermata successiva.

1. **Schermata di stato del colore** - La nostra tabella di cromaticità e le impostazioni di uscita della luce. Questo mostra la distribuzione spettrale in tempo reale dell'uscita della luce del Pixel 1 della Luce. Visualizza anche i valori della luce prodotta in base al profilo della luce: coordinate XY, valori RGB, HSIC+
2. **Informazioni sulla rete cablata (modalità Wired Art-Net o sACN)** - Quando la luce è impostata per ricevere Art-Net o sACN, visualizzerà le impostazioni IP e Subnet mask e l'universo del protocollo di rete corrente in fase di ricezione. Quando la luce è impostata per ricevere DMX, visualizzerà la frequenza di aggiornamento DMX e lo stato DMX corrente.
3. **Informazioni sulla rete wireless (modalità Wi-Fi)** - Visualizza le impostazioni e l'universo della maschera di sottorete e IP. In modalità STA questa schermata visualizzerà anche l'SSID della rete a cui è collegata l'apparecchiatura. In modalità AP questa schermata mostrerà che l'apparecchiatura sta trasmettendo l'SSID.
4. **Schermata di stato dell'hardware** - Visualizza tutto il software installato sull'apparecchiatura, Bootloader, Modulo Wifi, Modulo Timo2 e la temperatura interna dell'apparecchiatura.

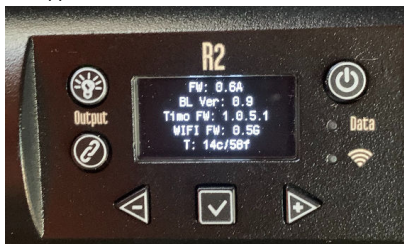

**NOTA**

La schermata dello stato dell'hardware visualizzerà a **T** se il modulo Timo necessita di un aggiornamento del firmware

**NOTA**

La schermata di stato dell'hardware visualizzerà un **!** se il modulo Wifi necessita di un aggiornamento del firmware

Specifiche di base

| Modello | €50 | €100 |
|---------------------------|---|---|
| Potenza | Massimo 50 watt | Massimo 100 watt |
| Il peso | 3,30 libbre (1,5 kg) | 5,73 libbre (2,6 kg) |
| Dimensioni | 22,7 x 3,34 x 2,04 pollici (577 x 84,8 x 51,8 mm) | 46,1 x 3,34 x 2,04 pollici (1171 x 84,8 x 51,8 mm) |
| Consumo di energia | 120v = 0,45amp 240 V = 0,25 A 12v = 4,50 amp 24v = 2,30amp | 120v = 0,90amp 240v = 0,50amp 24v = 4,80amp |

Modalità manuale

INIZIARE

Per Impostare Intensità, Temp. Colore, +/- Verde, Saturazione E Tonalità:

1. Premere  o  finché la funzione desiderata non viene visualizzata sullo schermo, quindi premere selezionare.

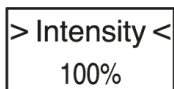

2. I cursori di selezione "> <" si sposterà da "> **Function** <" al "> **Value** <".

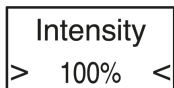

3. Premere  o  per impostare il valore. Premere salvare.

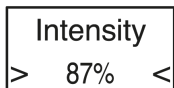

4. I cursori di selezione "> <" si sposterà da "> Value <" ritorno al "> Function <".

> Intensity <
87%



5. Per le voci di funzione che hanno uno o più sottomenu, **asterischi di selezione "*" "** verrà visualizzato al posto dei segni di accento circonflesso. Premere per accedere e navigare tra le funzioni nel sottomenu.

* Config *
Menu



Luci di stato

Il **Dati** e **Spie di stato wireless** può essere di vari colori in base al tipo e allo stato della connessione. Verificare che la spia sia nelle modalità cablate e wireless corrette e che le spie di stato siano abilitate nella configurazione.

Indicatore di stato dei dati



Data

LED fisso - Dati ricevuti.



Data

Senza luce – Nessun dato ricevuto o spie di stato spente.



Data

Luce dati lampeggiante - Errore con i dati ricevuti.

Spia di stato wireless



LED fisso – Connesso al dispositivo wireless.



Lampeggio lento – La luce è associata al dispositivo wireless e connessa, ma il trasmettitore non riceve i dati.



Lampeggiante veloce – La luce si sta connettendo al dispositivo wireless o la lampada è accoppiata con il dispositivo wireless ma il dispositivo non è stato trovato.



Senza luce – La spia non è associata al dispositivo wireless, Modalità wireless -> Spenta o Luci di stato spente.









I LED di stato possono essere disabilitati da > Config MENU < LED di stato >

I LED di stato verranno sempre visualizzati mentre lo schermo del display è attivo. Se i LED di stato sono disabilitati, si spegneranno quando lo schermo del display si spegne.

Colori della spia di stato

Il **Luci di stato** le luci sono codificate a colori per mostrare in quale modalità e connessione si trova la luce. Il colore del **Luce dati** mostra il tipo di dati che la luce sta ricevendo. Il colore del **Luce senza fili** mostra il protocollo Wireless Signal della luce. La combinazione dei 2 LED mostrerà lo stato della luce.

Double Rainbow

| | | |
|--------------------|---|--|
| Local |  | Modalità manuale Dati: Spento / Wireless: Spento |
| Lead/Follow |  | Capofila Dati: Verde / Wireless: Spento |
| Wired |  | Seguace cablato Dati: Ciano / Wireless: Spento |
| Lead/Follow |  | Leader senza fili Dati: verde / Wireless: viola |
| Wireless |  | Seguace senza fili Dati: Ciano / Wireless: Viola |
| Wired |  | Modalità DMX/Dati ricevuti Dati: Rosso / Wireless: Spento |
| |  | Modalità Ethernet/Dati ricevuti Dati: Giallo / Wireless: Spento |
| Wireless |  | DMX senza fili Dati: rosso / wireless: verde (o colore dell'universo) |
| |  | Modalità Wi-Fi (Art-Net su Wi-Fi) Dati: Giallo / Wireless: Magenta |



Data

Modalità punto di accesso Wi-Fi (Art-Net su Wi-Fi)

Dati: giallo / Wireless: arancione



Data

Modalità Bluetooth

Dati: blu / Wireless: blu

Colore dell'universo per CRMX

Quando è collegato a un trasmettitore CRMX con il trasmettitore in grado di inviare un colore dell'universo, la spia di stato wireless sarà dello stesso colore del colore dell'universo impostato sul trasmettitore.

Se il trasmettitore non ha un set di colori o non è in grado di inviare un colore dell'universo, il LED wireless sarà Grenn

Opzioni di alimentazione

Corrente alternata

Le luci RR e R2 possono essere alimentate dall'alimentazione CA tramite un connettore True 1 Power. L'estremità laterale di controllo ha un pulsante di accensione. Accetta Universal Power da 110 a 240 volt per tutti i sistemi di alimentazione in tutto il mondo.

Potenza CC

Il Rainbow può essere alimentato da corrente continua tramite un connettore cilindrico di bloccaggio da 2,1 mm. Accetta da 10 volt a 30 volt CC.

Utilizzo della batteria

Quando si spengono le luci dalle batterie, è possibile utilizzare la tabella seguente per la durata della batteria. Molti fattori contribuiscono alla durata di una batteria, come l'età della batteria, l'intensità di Rainbows e altro ancora. Quanto segue può essere utilizzato solo come guida. A 24 volt della stessa capacità aspettarsi il doppio del tempo di esecuzione. Assicurati che la batteria/il cavo sia in grado di gestire l'ampereaggio.

| Dimensione della batteria: | | 3200 mAh | 6000 mAh | 7200 mAh | 10.000 mAh |
|-------------------------------------|------------|-----------|-----------|------------|------------|
| voltaggio: | | 12v | 12v | 12v | 12v |
| Tempo di esecuzione Q25R2: | 1,9 ampere | 60 minuti | 90 minuti | 160 minuti | 240 minuti |
| Tempo di esecuzione Q50R2 / RR50: | 3,8 ampere | 30 minuti | 60 minuti | 90 minuti | 120 minuti |
| Tempo di esecuzione Q100R2 / RR100: | 7,6 ampere | - | - | 30 minuti | 60 minuti |



NOTA

Quando è alimentato a batteria, quando la batteria è al di sotto della tensione operativa, Rainbow inizierà a lampeggiare.

Menu principale - Modalità manuale

| | |
|-----------------------|---|
| > Intensity | Da 0 a 100% dell'1% |
| > Color Temp | Da 1.750.000 a 10.000.000 per 1 solo differenza notevole |
| > +/- Green | da -G 100 a G 0 a +100 G -- Es. +SOL 25 = 1/4 +Verde, -SOL 50 = 1/2 -Verde (Magenta) |
| > Saturation | Da 0 a 100% dell'1% |
| > Hue | Da 0° a 360° |
| > CT Preset | 3.200K - 4.300K - 5.600K - 6.500K(D65) - 7.500K(D75) - 10.000K - 2.000K - 2.500K - 3.000K |
| > Color Preset | Rosso - Arancio - Giallo - Verde - Ciano - Blu - Viola - Magenta |
| > Effects | Arcobaleno - Cortocircuito - Paparazzi - Strobe - Incendio - Luci di emergenza - Demo |
| > Config | Impostazioni luce |

Menù di configurazione

| | |
|----------------------------|--|
| > DMX Channel | Impostare il canale DMX. |
| > Number of Pixels | Imposta il numero di gruppi di pixel nella luce da controllare in gruppi. |
| > Profile | Impostare il profilo DMX per la luce. |
| > Wired Settings | Seleziona le opzioni Dati cablati per controllare la luce. (DMX, Art-Net, sACN) |
| > Wireless Settings | Seleziona le opzioni Dati wireless. (CRMX, Bluetooth, Wi-Fi) |
| > Lead / Follow | Impostare la modalità Lead/Follow per la luce. |
| > Output Mode | Impostare la luce sulla modalità Uscita normale, Uscita alta o Uscita bassa. |
| > Power On Mode | Con Button, si accende con Power Button. Con Input, si accende quando viene collegata l'alimentazione. |
| > Status Lights | Accende/spegne le luci di stato per l'uso sulla fotocamera. |
| > Languages | Inglese (controllare il sito Web per altre lingue.) |
| > Lamp Hours | Visualizza le ore totali in cui la luce è stata accesa. Premere Invio per visualizzare le ore dei LED. |
| > Update Firmware | Imposta la luce in modalità Aggiornamento. |
| > Firmware | Visualizza la versione del firmware sulla luce. |
| > Reset to Default | Riporta la luce a tutti i suoi valori predefiniti. |

Layout e raggruppamento dei pixel

> Numero di pixel

- 1, 2, 5, 10, 20 - Opzioni di raggruppamento disponibili per i 20 pixel controllabili individualmente dell'RR50.
- 1, 2, 3, 4, 6, 8, 12, 24, 48 - Opzioni di raggruppamento disponibili per i 48 pixel controllabili individualmente dell'RR100.

Quando si scelgono i profili DMX, ciascuno **Parametro Gruppo di canali** vengono ripetuti per pixel.

- Quando un RR100 è impostato su 1 pixel per esempio, controllerà l'intera luce come 1 pixel e richiederà 1 set di dati DMX per controllarlo.
- Quando un RR100 è impostato su 48 pixel per esempio, controllerà la luce come 48 pixel e richiederà 48 set di dati DMX per controllarlo.

La disposizione dei pixel parte dalla "sinistra di Gaffer" guardando la luce proiettata verso Gafer, con i controlli sul lato destro.

RR50

| | | | | | | | | | |
|---|---|---|---|----|----|----|----|----|----|
| 1 | 3 | 5 | 7 | 9 | 11 | 13 | 15 | 17 | 19 |
| 2 | 4 | 6 | 8 | 10 | 12 | 14 | 16 | 18 | 20 |

RR100

| | | | | | | | | | | | | | | | | | | | | | | | |
|---|---|---|---|----|----|----|----|----|----|----|----|----|----|----|----|----|----|----|----|----|----|----|----|
| 1 | 3 | 5 | 7 | 9 | 11 | 13 | 15 | 17 | 19 | 21 | 23 | 25 | 27 | 29 | 31 | 33 | 35 | 37 | 39 | 41 | 43 | 45 | 47 |
| 2 | 4 | 6 | 8 | 10 | 12 | 14 | 16 | 18 | 20 | 22 | 24 | 26 | 28 | 30 | 32 | 34 | 36 | 38 | 40 | 42 | 44 | 46 | 48 |

Menu di controllo cablato

| | |
|---|---|
| > Wired Mode | Scegli la modalità DMX512 o Ethernet per controllare la luce. |
| > DMX | Controlla la luce con DMX512. |
| > Ethernet | Controlla la luce con sACN o Art-Net. |
| > DMX Settings | |
| > DMX Channel | Impostare il canale DMX da 001 a 512. |
| > Terminate | Termina il segnale DMX quando è l'ultimo della fila. |
| > Ethernet Settings | |
| > View IP Address | Mostra l'indirizzo IP ricevuto automaticamente tramite DHCP o l'indirizzo IP statico impostato. |
| > IP Address Mode | Impostare la modalità indirizzo IP. |
| > DHCP (Auto) | Consentire alla luce di ottenere automaticamente l'indirizzo IP dal router. |
| > Static | Consentire alla luce di impostare manualmente l'indirizzo IP. |
| > Save DHCP as Static | Salva le informazioni ricevute dal router DHCP e salva come IP statico, modificando Mode in Static. |
| > IP Address, Subnet Mask, Gateway | Immettere l'indirizzo IP, la subnet mask e il gateway. |
| > Universe | Impostare l'universo per la luce. |
| > DMX Channel | Impostare il canale DMX da 001 a 512. |

> Ethernet Mode

Scegli il protocollo Ethernet: sACN/Art-Net, solo sACN, solo Art-Net.

Menu di controllo wireless

> Wireless Mode

| | |
|--------------------------------------|--|
| > Wireless DMX | Lumen Radio CRMX wireless DMX. tieni premuto  cancellare. Tocca il trasmettitore per accoppiarlo. |
| > Bluetooth | Abilita la luce per connettersi tramite Bluetooth. |
| > WiFi | Abilita la luce per connettersi a una rete wireless per ricevere Art-Net tramite WiFi. |
| > Off | Disattiva tutte le funzionalità wireless. |
| > Wireless DMX Settings* | Mostra l'hardware e il firmware del CRMX TimoTwo. |
| > WiFi Settings* | Connettiti a una rete wireless per ricevere Art-Net tramite WiFi. Trasforma la luce in un |
| > Status Lights On/Off | Spegne le luci di stato per l'uso quando la luce è visibile sulla fotocamera. |
| > Reset Wireless Settings to Default | Ripristina tutte le impostazioni wireless ai valori predefiniti di fabbrica. |



SUGGERIMENTO

Tocca due volte  per visualizzare il menu Controllo wireless.

*Consultare il manuale completo per descrizioni dettagliate delle impostazioni DMX wireless e delle impostazioni WiFi.



Modalità guida/segui

Condurre/seguire la modalità consente a una luce di controllare più luci contemporaneamente. Il **Guida** trasmette i dati di colore e intensità, cablati o wireless, al **Segue**. Quando il **Guida** cambia i livelli, il **Segue** cambierà pure. Questo vale anche per gli FX a bordo.

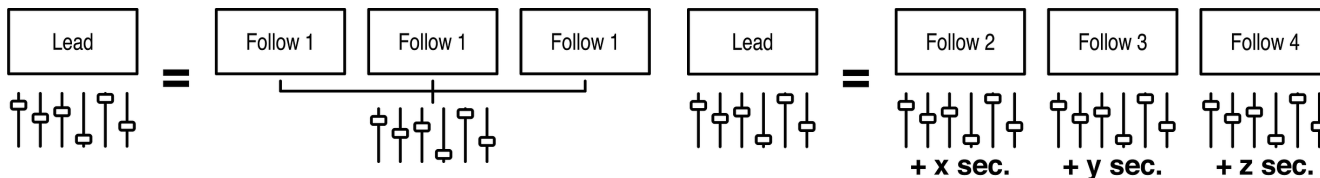
Usare **Condurre/seguire** modalità, vai a **Configurazione -> Guida/Segui**. Imposta il leader su **Guida** e impostare tutti i follower su **Segui 1** per eguagliare il leader. **Segui 2-8** vengono utilizzati con gli effetti per ottenere lo stesso effetto con tempi diversi. Questo eseguirà gli stessi effetti, intensità e livelli ma non in sincronia.



Usare **Condurre/seguire** cablato, inserire un cavo Cat5 nel **USCITA DMX** porto del leader nell'In dei seguaci. Ripeti fuori dai follower e nel successivo. Il **Dati** la luce dovrebbe essere illuminata su tutti i seguaci.

Per utilizzare Lead/Follow in modalità wireless, dopo aver impostato Lead o Follow 1-8, impostare **Modalità senza fili** a "CRMX". Quindi nei seguenti, tieni premuto  per disaccoppiare la luce. Tocco successivo  sul capo. Su tutti i follower, la spia del segnale wireless dovrebbe iniziare a lampeggiare e quindi rimanere fissa. [Impara di più riguardo Condurre/seguire combinazioni di colori della luce di stato \[159\]](#)



NOTA

Lead/Follow è solo per il funzionamento manuale e non può essere utilizzato con DMX.

Modalità di uscita

Le luci RR e R2 possono funzionare in 3 modalità di uscita

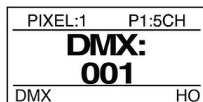

Normale

Alto

Basso



HO = Alto rendimento

LO = Uscita bassa

NO = Uscita normale

Uscita normale: Temperatura di esercizio normale, emissione di luce standard.

Alto rendimento: Alta temperatura di esercizio, potenza massima. Questa è l'impostazione predefinita.

Uscita bassa: Fornisce la massima risoluzione nella sezione della luce a bassa attenuazione. La potenza massima è di circa il 25% di High Output.



NOTA

Se vivi tra lo 0% e il 25% dell'emissione di luce quando sei in MODALITÀ ALTA POTENZA, passa a un'emissione bassa per ottenere prestazioni ancora migliori.

La modalità Output dell'apparecchiatura può essere impostata in diversi modi:

- Durante la configurazione iniziale l'apparecchiatura può essere impostata in una qualsiasi delle tre modalità
- Utilizzando RDM
- L'uso dei profili Fixture 31-52 consente di modificare dinamicamente la modalità Output utilizzando l'ultimo canale DMX del profilo



SUGGERIMENTO

Tasto di scelta rapida: Tenere premuto INVIO + DESTRA per modificare la modalità di uscita

Vedi Sezione: [Canali della modalità di uscita](#)

Modalità di accensione

Power On Mode è usato per dire alla luce quando dovrebbe accendersi. Può essere impostato su "con ingresso" o "con pulsante"

Quando è impostato su "with Button", dopo aver collegato la luce a una fonte di alimentazione il **Power Button** deve essere premuto. Questo è consigliato per il normale funzionamento.

Quando è impostato su "**with Input**", la spia si accende quando viene applicata l'alimentazione, bypassando il pulsante di accensione. Questa modalità è preferita quando la luce è montata in un set o in un punto remoto o difficile da raggiungere. In un ambiente Studio questo sarebbe il metodo preferito per accendere la luce.

Effetti (manuale)

Menu principale

| Effetto | Risultato |
|------------------|---|
| Rainbow | Scorri la tonalità da 0° a piena saturazione |
| Short Circuit | La luce è accesa con scoppi casuali di spegnimento |
| Paparazzi | La luce è spenta con lampi casuali di accensione |
| Strobe | Il ritmo si accende |
| Fire | Un effetto sfarfallio del fuoco |
| Emergency Lights | Luci lampeggianti di vari colori |
| Demo | Scorre attraverso la ruota della tonalità e tutti gli effetti |

Parametri degli effetti

| Elemento | Risultato |
|------------|---|
| Effect | Scegli effetto |
| Intensity | Impostare l'intensità dell'effetto |
| Color | Imposta la temp. colore di base |
| Temp | Impostare +/- verde della temp |
| +/- Green | Saturare l'effetto |
| Saturation | Imposta la tonalità |
| Hue Rate | 0-200% per la velocità dell'effetto 100% è la velocità normale |

CONTROLLI DEGLI EFFETTI (MANUALI)

Fuoco

| Il peso | Risultato |
|---------|---|
| Rate | 0-200% per la velocità dell'effetto 100% è la velocità normale |
| Maximum | Livello di effetto di massima intensità |
| Minimum | Livello di effetto di intensità più basso |
| Weight | Basso, Centrato, Alto |
| Preset | +/-400K Colore a 2400K, 3200K, 4000K, 5600K |

Sottomenu Luce di emergenza

| Elemento | Risultato |
|---------------|---|
| Pattern | Singola, Doppia, Tripla, Quadrupla |
| Color Presets | R&B, B&B, R&32, R&56, B&32, B&56, R&B&32, R&B&56 |
| Color 1 & 2 | Rosso, Arancione, Giallo, Verde, Blu, Magenta, 2000K, 3200K, 4000K, 5600K, 6000K |

DMX

I profili DMX per le luci sono disponibili in 2 tipi. Profili DMX di base che includono modalità HSIC, RGB, CCT e profili FX che dispongono di canali aggiuntivi per attivare l'FX integrato.

PROFILI DMX E PATCH PIXEL

| | | |
|------------------------------|----------------|--|
| Profili DMX (di base) | P1-8 | Diverse disposizioni dei canali DMX per controllare i parametri della tua luce. |
| | P13, 14 | Controllo diretto dei 5 canali colore disponibili; Rosso, Verde, Blu, 2000K, 6000K |

Quando si programma la luce **pixel**, ogni Pixel funge da singola unità "luce", cioè a **Parametro Gruppo di canali (PCG)**. A testa **PCG** contiene una serie di canali DMX definiti dall'elemento selezionato **Profilo DMX**, per controllare un dato pixel.

| | | |
|-------------------------|--------------|---|
| Profili DMX (FX) | P9-12 | Controlla i parametri di base della lampada e consenti il controllo degli effetti incorporati della luce. |
|-------------------------|--------------|---|

I profili FX sono costruiti sugli stessi profili dei profili di base. Per esempio. Il profilo 9 è il profilo 1 + i canali FX. Quando si utilizzano profili DMX con effetti incorporati, un **Gruppo di canali FX (FCG)** viene aggiunto alla fine della patch. Cambiamenti nel **FCG** si applica a tutta la luce.



SUGGERIMENTO

Scarica la tabella DMX completa su [QuasarScience.com/Support](https://www.QuasarScience.com/Support)

ESEMPI DI PATCH PIXEL DMX

Se la **Numero di pixel = 1**, l'intera apparecchiatura funziona come 1 gruppo controllato dal profilo DMX attualmente impostato. F o DMX Profile = "1: HSIC Mode – 8 Bit – 5 Channels", quel gruppo ha 5 canali di controllo DMX:

1. Intensità (%) 2. Temperatura colore (K) 3. +/- Verde (da -G 100 a +G 100) 4. Tonalità (gradi) 5. Saturazione (%)

Esempio 1:

Numero di pixel: 4 - Profilo 1 (P1): Modalità HSIC - 8 bit - 5 canali per PCG - 20 canali

| PCG 1 | | | | | PCG 2 | | | | | PCG 3 | | | | | PCG 4 | | | | |
|-------|-----|-----|-----|------|-------|-----|-----|-----|------|-------|-----|-----|-----|------|-------|-----|-----|-----|------|
| Int% | CCT | ± G | Hue | Sat% | Int% | CCT | ± G | Hue | Sat% | Int% | CCT | ± G | Hue | Sat% | Int% | CCT | ± G | Hue | Sat% |
| 1 | 2 | 3 | 4 | 5 | 6 | 7 | 8 | 9 | 10 | 11 | 12 | 13 | 14 | 15 | 16 | 17 | 18 | 19 | 20 |

Esempio 2:

Numero di pixel: 2 - Profilo 9 (P9): HSIC FX Mode – 8 Bit – 5 canali per PCG + 3 canali per FCG (FX Channel Group) - 13 canali

| PCG 1 | | | | | PCG 2 | | | | | FCG | | |
|-------|-----|-----|-----|------|-------|-----|-----|-----|------|-----|------|------|
| Int% | CCT | ± G | Hue | Sat% | Int% | CCT | ± G | Hue | Sat% | FX | Size | Rate |
| 1 | 2 | 3 | 4 | 5 | 6 | 7 | 8 | 9 | 10 | 11 | 12 | 13 |

PROFILI DMX (DI BASE)

| # | Nome | Profondità bit | N. di canali per pixel | Descrizione del canale |
|----|----------------|----------------|------------------------|---|
| 1 | HSIC | 8 bit | 5 | 1: Intensità 2: Temp. colore 3: Controllo +/- verde 4: Tonalità 5: Saturazione |
| 2 | HSIC-16 | 16 bit | 8 | 1+2: Intensità 3: Temperatura colore 4: Controllo +/- verde 5+6: Tonalità 7+8: Saturazione |
| 3 | HSI | 8 bit | 3 | 1: Intensità 2: Tonalità 3: Saturazione |
| 4 | XFade con +/-G | 8 bit | 3 | 1: Intensità 2: Temp. colore 3: Controllo +/- verde |
| 5 | XDissolvenza | 8 bit | 2 | 1: Intensità 2: Temp. colore |
| 6 | TDC e RGB | 8 bit | 7 | 1: Intensità 2: Temp. colore 3: Controllo +/- verde 4: Dissolvenza incrociata 5: Rosso 6: Verde 7: Blu |
| 7 | CCT e RGB-16 | 16 bit | 9 | 1+2: Intensità 3: Temperatura colore 4: Controllo +/- verde 5+6: Dissolvenza incrociata 7: Rosso 8: Verde 9: Blu |
| 8 | RGB | 8 bit | 3 | 1: Rosso 2: Verde 3: Blu |
| 13 | RGBTD | 8 bit | 5 | 1: Rosso 2: Verde 3: Blu 4:2000K 5: 6000K |
| 14 | RGBTD | 16 bit | 10 | 1+2: Rosso 3+4: Verde 5+6: Blu 7+8:2000K 9+10: 6000K |

PARAMETRI DEI PROFILI DMX (DI BASE).

Parametri disponibili in base al profilo

| Parametro | Valore DMX | Valore |
|------------|------------|----------------------------|
| Intensity | 0-255 | 0 - 100% |
| Color Temp | 0-255 | 1.750K-10.000K |
| +/- Green | | Vedere la tabella in basso |
| Hue | 0-255 | 0° - 360° |
| Saturation | 0-255 | 0 - 100% |
| Crossfade | 0-255 | 0 - 100% |
| Red | 0-255 | 0 - 100% |
| Green | 0-255 | 0 - 100% |
| Blue | 0-255 | 0 - 100% |

Double Rainbow

+/- Verde Controlla i valori DMX

| Valore DMX | % | Effetto |
|------------|--------|--------------------|
| 0-10 | 0-4 | Nessun effetto |
| 11-20 | 5-8 | Pieno meno verde |
| 21-119 | 8-46 | da -99% a -1% |
| 120-145 | 47-57 | Neutro |
| 146-244 | 57-96 | Dall'1% al 99% |
| 245-255 | 96-100 | Completo più verde |

PROFILI DMX (FX)

| # | Nome | Profondità bit | N. di ChPer Pixel | # di FXCh | Parametro Gruppo di canali (ripetuto per pixel) | Gruppo di canali FX (Un gruppo per luce) |
|----|-------------------|----------------|-------------------|-----------|--|--|
| 9 | HSIC-FX | 8 bit | 5 | 3 | 1: Intensità 2: Temp. colore 3: +/- Verde 4: Tinta 5: Saturazione | x+1: FX x+2: Tasso FX x+3: Taglia FX |
| 10 | HSIC-FX-16 | 16 bit | 8 | 3 | 1+2: Intensità 3: Temp. colore 4: +/- Verde 5+6: Tinta 7+8: Saturazione | x = Numero totale di canali nei gruppi di canali dei parametri |
| 11 | CCT e effetti RGB | 8 bit | 7 | 3 | 1: Intensità 2: Temp. colore 3: +/- Verde 4: Dissolvenza incrociata 5: Rosso 6: Verde 7: Blu | |
| 12 | CCT e RGB-FX-16 | 16 bit | 9 | 3 | 1+2: Intensità 3: Temp. colore 4: +/- Verde 5+6: Dissolvenza incrociata 7: Rosso 8: Verde 9: Blu | |

PARAMETRI DEI PROFILI DMX (FX).

Selezione FX

| Effetto | Valore DMX | % |
|------------------|------------|--------|
| OFF | 0-26 | 0-10 |
| Rainbow | 27-38 | 11-15 |
| Short Circuit | 39-51 | 16-20 |
| Paparazzi | 52-64 | 21-25 |
| Strobe | 65-77 | 26-30 |
| Fire | 78-90 | 31-35 |
| Emergency Lights | 91-102 | 36-40 |
| Future Use | 103-255 | 41-100 |

Parametri degli effetti

| Elemento | Risultato |
|------------|---|
| Effect | Scegli effetto |
| Intensity | Impostare l'intensità dell'effetto |
| Color Temp | Imposta la temp. colore di base |
| +/- Green | Impostare +/- verde della temp |
| Saturation | Saturare l'effetto |
| Hue | Imposta la tonalità |
| Rate | 0-200% - Velocità dell'effetto 100% - Velocità normale |
| Size | Effetto fuoco: imposta il +/- dell'intensità |

Es: Int 50%, FX Size 10 = 50-10 e 50+10. Risultato = 40-60 Fuoco

Emerg Light: imposta la sequenza di lampeggiamento

Certificati

DICHIARAZIONE DI CONFORMITÀ UE



Videndum Production Solutions Ltd. dichiara sotto la nostra esclusiva responsabilità, supportata da Videndum Production Solutions GmbH - il nostro rappresentante autorizzato, che il prodotto descritto in questo manuale è conforme a tutte le disposizioni pertinenti delle seguenti direttive UE:

- Compatibilità elettromagnetica
- Direttiva 2014/30/UE Direttiva Bassa Tensione 2014/35/UE Restrizione delle Sostanze Pericolose
- Direttiva 2011/65/UE

Una copia della dichiarazione è disponibile su richiesta. Contatto UE: Videndum Production Solutions GmbH, Parkring 29, 85748 Garching, Germania

DICHIARAZIONE DI CONFORMITÀ DEL REGNO UNITO



Videndum Production Solutions Ltd. dichiara sotto la nostra esclusiva responsabilità che il prodotto descritto in questo manuale è conforme a tutte le disposizioni pertinenti delle seguenti normative del Regno Unito:

- Le normative sulla compatibilità elettromagnetica 2016
- I regolamenti sulle apparecchiature elettriche (di sicurezza) 2016
- La restrizione dell'uso di determinate sostanze pericolose nei regolamenti sulle apparecchiature elettriche ed elettroniche 2012

Una copia della dichiarazione è disponibile su richiesta.

Contatto nel Regno Unito: Videndum Production Solutions Ltd, William Vinten Building, Easlea Road, Bury St. Edmunds, IP32 7BY

DICHIARAZIONE DI CONFORMITÀ FCC



Questo dispositivo è conforme alla Parte 15 delle norme FCC. L'operazione è soggetta alle due seguenti condizioni:

1. Questo dispositivo non può causare interferenze dannose.
2. Questo dispositivo deve accettare qualsiasi interferenza ricevuta, comprese le interferenze che potrebbero causare un funzionamento indesiderato.

Nota: questa apparecchiatura è stata testata ed è risultata conforme ai limiti per un dispositivo digitale di Classe B, ai sensi della Parte 15 delle Norme FCC. Questi limiti sono progettati per fornire una protezione ragionevole contro le interferenze dannose in un'installazione residenziale. Questa apparecchiatura genera, utilizza e può irradiare energia a radiofrequenza e, se non installata e utilizzata secondo le istruzioni, può causare interferenze dannose alle comunicazioni radio. Tuttavia, non vi è alcuna garanzia che non si verifichino interferenze in una particolare installazione. Se questa apparecchiatura causa interferenze dannose alla ricezione radiofonica o televisiva, che possono essere determinate spegnendo e riaccendendo l'apparecchiatura, l'utente è invitato a provare a correggere l'interferenza adottando una o più delle seguenti misure:

- Riorientare o riposizionare l'antenna ricevente.
- Aumentare la separazione tra l'apparecchiatura e il ricevitore.
- Collegare l'apparecchiatura a una presa su un circuito diverso da quello a cui è collegato il ricevitore.
- Consultare il rivenditore o un tecnico radiotelevisivo esperto per assistenza.

Modifiche non espressamente approvate dal produttore possono invalidare il diritto dell'utente ad utilizzare l'apparecchiatura secondo le norme FCC.

CONSIDERAZIONI AMBIENTALI



Direttiva dell'Unione Europea sui rifiuti di apparecchiature elettriche ed elettroniche (RAEE) (2002/96/CE)

Questo simbolo riportato sul prodotto o sulla sua confezione indica che questo prodotto non deve essere smaltito insieme ai rifiuti domestici generici. In alcuni paesi o regioni della Comunità Europea sono stati predisposti sistemi di raccolta differenziata per gestire il riciclaggio dei rifiuti elettrici ed elettronici. Assicurandoti che questo prodotto venga smaltito correttamente, aiuterai a prevenire potenziali conseguenze negative per l'ambiente e la salute umana. Il riciclaggio dei materiali aiuta a preservare le risorse naturali. Visita il nostro sito Web per informazioni su come smaltire in sicurezza questo prodotto e il suo imballaggio.

Nei paesi al di fuori dell'UE:

Smaltire questo prodotto presso un punto di raccolta per il riciclaggio di apparecchiature elettriche ed elettroniche in base alle normative del governo locale.

Dichiarazione di inquinamento

Questa apparecchiatura è progettata per il funzionamento in ambienti PollutionDegree 2.

Garanzia

Affinché un prodotto sia coperto dalla garanzia Quasar Sciences, il cliente deve fornire una prova d'acquisto. Tuttavia, si prega di notare che questa garanzia è trasferibile.

3 anni di garanzia dalla data di acquisto.

Il cliente deve fornire una prova d'acquisto.

Questa garanzia è trasferibile.

Quasar Science pagherà per:

Le parti di ricambio, le spese di riparazione e/o manodopera per correggere i difetti di materiale e di lavorazione.

Il servizio deve essere fornito da Quasar Science o da un Quasar Science Service Center autorizzato

Quasar Science non pagherà per:

Danni derivanti da incidente, uso improprio o abuso. Atti di Dio. Qualsiasi guasto che si verifica per qualsiasi motivo diverso dai materiali e dalla lavorazione. Eventuali spese di spedizione o gestione.

Esclusione di garanzie implicite/limitazioni dei rimedi:

Le garanzie implicite, comprese le garanzie applicabili di commerciabilità o idoneità per uno scopo particolare, sono escluse nella misura consentita dalla legge. Eventuali garanzie implicite che possono essere imposte dalla legge sono limitate a 3 anni o al periodo più breve consentito dalla legge. Alcuni stati, province o paesi non consentono limitazioni o esclusioni sulla durata di una garanzia implicita di commerciabilità o idoneità, le limitazioni o esclusioni di cui sopra potrebbero non essere applicabili all'utente.

Se questo prodotto non funziona come garantito, l'unico ed esclusivo rimedio per il cliente sarà la riparazione o la sostituzione secondo i termini della presente garanzia limitata. Quasar Science non si assume alcuna responsabilità per danni incidentali o consequenziali. Questa garanzia ti conferisce diritti legali specifici e potresti anche avere altri diritti che variano da stato a stato, da provincia a provincia o da paese a paese.

Diritto d'autore

Tutti i diritti riservati in tutto il mondo. Nessuna parte di questo documento può essere archiviata in un sistema di recupero, trasmessa, copiata o riprodotta in alcun modo, inclusi, ma non limitati a, fotocopie, fotografie, registrazioni magnetiche o di altro tipo senza il previo consenso e il permesso scritto di Videndum plc.

DISCLAIMER

Le informazioni contenute in questo manuale sono da ritenersi corrette al momento della stampa. Videndum Production Solutions Inc. si riserva il diritto di apportare modifiche alle informazioni o alle specifiche senza l'obbligo di notificare a nessuno tali revisioni o modifiche. Le modifiche saranno incorporate nelle nuove versioni della pubblicazione. Stiamo facendo ogni sforzo per garantire che i nostri manuali vengano aggiornati regolarmente per riflettere le modifiche alle specifiche e alle caratteristiche del prodotto. Se questo manuale non contiene informazioni sulle funzionalità principali del prodotto, faccelo sapere. Potresti essere in grado di accedere all'ultima revisione di questo manuale dal nostro sito web. Videndum Production Solutions Inc. si riserva il diritto di apportare modifiche al design e alla funzionalità del prodotto senza preavviso.

MARCHI

Tutti i marchi di prodotto e i marchi registrati sono di proprietà di Videndum Plc. Tutti gli altri marchi e marchi registrati sono di proprietà delle rispettive società.

PUBBLICATO DA:

Videndum Production Solutions Inc. E-mail: technical.publications@videndum.com

Copyright 2022 - Videndum Production Solutions Inc. Tutti i diritti riservati

